

# VIDEX®

## USER'S MANUAL | ПОСІБНИК КОРИСТУВАЧА | INSTRUKCJA OBSŁUGI | HANDBUCH | ΕΓΧΕΙΡΙΔΙΟ ΧΡΗΣΤΗ | FELHASZNÁLÓI ÚTMUTATÓ



INDEX: VL-FS02-505

## TECHNICAL PARAMETERS | ТЕХНІЧНІ ПАРАМЕТРИ | PARAMETRY TECHNICZNE | TECHNISCHE PARAMETER | ΤΕΧΝΙΚΕΣ ΠΑΡΑΜΕΤΡΟΙ | ΤΕΧΝΙΚΑΙ ΠΑΡΑΜΕΤΕΡΕΚ

	INDEX	
	VL-FS02-505	
1. Lamp	1.1. Luminous flux	1000Lm (Лм)
	1.2. Color temperature	5000K
	1.3. LED type	SMD5050
	1.4. Color Rendering Index	Ra>80
	1.5. Beam angle	90°
	1.6. Dimensions	207x160x22.5 mm (мм)
	1.7. Color	Grey (Сірий)
	1.8. Material	Aluminum alloy (Алюмінієвий сплав)
2. Battery	2.1. Power	32Wh (Вт)
	2.2. Type	LiFePO4
	2.3. Nominal voltage	3.2V (В)
	2.4. Nominal capacity	10Ah (Аг)
3. Solar Panel	3.1. Pm	10W (Вт)
	3.2. Vmp	6.0V (В)
	3.3. Imp	1.66A
	3.4. Voc	7.08V (В)
	3.5. Isc	2A
	3.6. Dimensions	350x235x17 mm (мм)
	3.7. Max. system voltage	1000V (В)
	3.8. STC	1000W/M2, AM1.5, 25°C
4. Remote controller	Infrared, CR2032 powered	
5. Cable length	1m (м), 0.5mm <sup>2</sup> (мм <sup>2</sup> )	
6. Full charge	5-8h (год.) [sunny weather]	
7. Full discharge	≤ 12h (год.)	

- Overall dimensions (mm), product weight (g/kg), production date and batch number are indicated on individual packaging;

- Light power curve type: D (cosine).

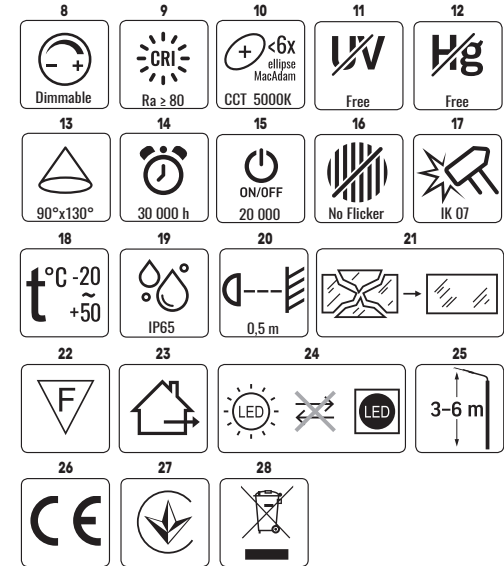

## EN LED SOLAR FLOODLIGHT

### INTERPRETATION OF ICONS

- Dimmable by the remote controller;
- Color rendering index;
- Correlated color temperature;
- Ultra-violet free;
- Mercury free;
- Beam angle;
- Nominal lifetime;
- On/off cycles;
- No perceptible flicker to the human eye;
- Mechanical impacts protection;
- Operating temperatures range;
- Ingress protection. The product protected against dust and water jets;
- Minimum distance from the illuminated object;
- Damaged light diffuser should be replaced;
- Product can be installed and used on/in normally flammable surfaces;
- For outdoor use only;
- Product contains non-replaceable light source;
- Recommended installation height;
- Product meets requirements of EU directives;
- Product complies with the technical regulations of Ukraine.

### ENVIRONMENTAL PROTECTION

28. Pursuant to the provisions of the WEEE Act, it is forbidden to put waste equipment marked with the symbol of a crossed bin together with other waste. The user, wishing to get rid of electronic and electrical equipment, is obliged to return it to a waste equipment collection point. There are no hazardous components in the equipment that have a particularly negative impact on the environment and human health.

### PRODUCT'S PURPOSE AND APPLICATION

This product is intended for autonomous illumination of open spaces, park and private home areas.

### INCLUDED

- Solar floodlight with mounting bracket;
- Solar panel;
- Solar panel mounting bracket;
- Remote controller with CR2032 battery;
- Fastening hardware;
- Individual packaging.

### INSTALLATION INSTRUCTIONS

Read user's manual before installation and use. The lamp and the solar panel are integral parts. Separate parts cannot be used independently. For installation and further use of the lamp, mounting on flat surfaces is provided. To install the solar floodlight:

- Fasten the bracket to the solar panel (Fig.1);

- Drill the holes in the mounting surface and install the flood light and the solar panel using dowels and screws (Fig.2);
- Adjust the tilt angle of the lamp and the solar panel then tighten the appropriate screws to fix them (Fig.3);
- It is important to install the solar panel perpendicular to the sun rays in order to expose maximum performance (Fig.4).**
- Connect the solar panel to the lamp (Fig.5).

### OPERATING INSTRUCTIONS

The lamp will automatically turn on at night and turn off during the day. The solar panel converts sunlight into electricity and charges the battery. Read below instructions before first use:

**Note:** Before the use on daily basis, make sure that the lamp is fully charged for up to 8 hours under direct sunlight.

### REMOTE CONTROLLER INTRODUCTION (Fig. 6):

- Turn ON:** Click one time for turning on. When the lamp is in the charging state, it will automatically turn off after 20 seconds.
- Turn OFF:** Click one time for turning off. Double-click to enter sleeping mode, under this mode the lamp won't work.
- Full brightness:** 100% brightness working until the battery runs out.
- Half-brightness:** 50% brightness working until the battery runs out.
- Increase the brightness** by 5%
- Reduce the brightness** by 5%
- No function.**
- Auto mode:** Click the «AUTO» button at any time to cancel all settings and switch to automatic charging and discharging mode; light on for 3 hours at 100% power, 3 hours at 70% power, and run at 30% power until the battery runs out.
- Wake up:** finish installing the lamp, you need to click the «WAKE UP» button to wake up the lamp for the first time using, and it can be automatically charged and discharged.
- Auto shutdown timer in 3 hours:** timed for 3 hours, automatically shut down after 3 hours of discharge. With memory function, it will shut down after 3 hours of discharge every day.
- Auto shutdown timer in 5 hours:** timed for 5 hours, automatically shut down after 5 hours of discharge. With memory function, it will shut down after 5 hours of discharge every day.
- Auto shutdown timer in 8 hours:** timed for 8 hours, automatically shut down after 8 hours of discharge. With memory function, it will shut down after 8 hours of discharge every day.

### Remarks:

- The sleep mode has been set by factory as default in order to prevent accidental activation during transportation. Press the «WAKE UP» button to activate it before use.

- If the product needs to be stored for a long time, please switch to sleep mode. («double-click» the OFF key)

- Flashing red light stands for normal charging, and the green light on stands for full charge level.

### FUNCTIONAL CHARACTERISTICS

This product should be used outdoor only.

### MAINTENANCE AND SAFETY INSTRUCTIONS

During long periods of storage, it is recommended to keep the battery not fully charged to extend its service life. Do not store with discharged battery.

Clean only with soft and dry cloths. Do not use chemical detergents. ATTENTION! Do not look directly at LED light beam. It's forbidden to use the product with damaged light diffuser. Do not disassemble the sealed body of the lamp as this may compromise performance and void the warranty.

Product must not be used in unfavorable conditions, e.g. vibrations, explosive air atmosphere, fumes, or chemical fumes, etc. The rechargeable battery inside the lamp is non-replaceable. If the battery is damaged or its operation life has expired, please contact manufacturer for service.

The LED light source inside the lamp is not replaceable. If the LED light source is damaged, the lamp cannot be repaired. Used or damaged product should be disposed of in accordance with applicable regulations.

### STORAGE AND TRANSPORTATION

Before delivery to the direct point of sale, the product must be stored in the manufacturer's packaging at a temperature from -20°C to +40°C, in a dry room and without exposure to direct sunlight. Transportation can be carried out by land, sea, air transport in the manufacturer's transport packaging.

### WARRANTY

The warranty period for the product is indicated on the individual packaging and begins from the date of sale. During the warranty period, a faulty product can be exchanged or returned with prove of purchase and all components and accessories preserved. The following does not apply with the scope of limited warranty:

- Misuse the product and cause the products components damage;
- Unauthorized disassemble or the presence of deep mechanical damage to the product;
- Damage due to force majeure.

The manufacturer shall not be responsible for any damage resulting from the failure to follow above instructions. The manufacturer reserves the right to make amendments of this user's manual. The manufacturer reserves the right to provide technical changes.

## UA

### СВІТЛОДІОДНИЙ АВТОНОМНИЙ ПРОЖЕКТОР

#### ТЕХНІЧНІ ПАРАМЕТРИ

- Прожектор:
  - Світловий потік (Лм);
  - Кольорова температура світла (К);
  - Тип світлодіодів;
  - Індекс передачі кольорів (Ra);
  - Кут розсіювання (°);
  - Розміри (мм);
  - Колір;
  - Матеріали.
- Акумулятор:
  - Потужність (Вт);
  - Тип;
  - Номінальна напруга (В);
  - Номінальний об'єм (Аг).
- Сонячна панель:
  - Максимальна потужність (Вт);
  - Максимальна напруга (В);
  - Максимальна сила струму (А);
  - Напруга холостого ходу (В);
  - Сила струму короткого замикання (А);
  - Розміри (мм);
  - Гранична напруга системи (В);
  - Умови тестування.
- Пульт дистанційного керування;
  - Довжина кабелю (м), площа поперечного перерізу (мм<sup>2</sup>);
  - Час повного циклу зарядки під прямими сонячними променями (год.);
  - Час роботи на повній зарядці (год.);

- Габаритні розміри (мм), вага виробу (г/кг), дата виготовлення та номер партії вказані на індивідуальній упаковці;

- Тип кривої сили світла: косинусна (D).

### ТЛУМАЧЕННЯ ПІКТОГРАМ

- Регулювання яскравості за допомогою пульта дистанційного керування;
- Індекс передачі кольорів (Ra);
- Колірна температура світла (К);
- Без ультрафіолету;
- Без трітї;

- Кут розсіювання світла (°);
- Номінальний термін служби (год.);
- Цикли ввімкнення/вимкнення;
- Світло без мерехтіння;
- Захист від механічних впливів;
- Діапазон робочих температур;
- Захист від проникнення. Виріб захищений від пилю і струменів води;
- Мінімальна відстань від освітлюваного об'єкта (м);
- Пошкоджений світлорозсіювач необхідно замінити;
- Виріб можна встановлювати та використовувати в/на нормально займисті поверхні;
- Тільки для зовнішнього використання;
- Виріб мстить незмінне джерело світла;
- Рекомендована висота монтажу (м);
- Продукт відповідає вимогам директив ЄС;
- Продукт відповідає технічному регламенту України.

### ОХОРОНА НАВКОЛИШНЬОГО СЕРЕДОВИЩА

28. Відповідно до Закону про відходи електричного та електронного обладнання (ВЕЕО), забороняється викидати сміттєве обладнання, позначене символом перекресленого контейнера, разом з іншим сміттям. Користувач, який бажає позбутися електронного та електричного обладнання, зобов'язаний повернути його в пункт прийому відпрацюваного обладнання. У складі обладнання відсутні небезпечні компоненти, які особливо негативно впливають на навколишнє середовище та здоров'я людини.

### ПРИЗНАЧЕННЯ ТА ЗАСТОСУВАННЯ ПРОДУКТУ

Виріб призначений для автономного освітлення відкритих просторів, паркових і прибудинкових територій. Продукт відповідає вимогам: ДСТУ EN IEC 55015:2021, ДСТУ EN 61000-3-2:2016, ДСТУ EN 61000-3-2:2017, ДСТУ EN 61547:2016, ДСТУ EN 50581:2014, ДСТУ EN 62321:2014, ДСТУ EN 60598-1:2017, ДСТУ EN 60598-2-3:2014, ДСТУ EN 60598-2-5:2018, ДСТУ EN 62612:2017, ДСТУ EN IEC 62031:2022.

### У КОМПЛЕКТІ

- Сонячний прожектор з монтажним кронштейном;
- Сонячна панель;
- Кронштейн для кріплення сонячної панелі;
- Пульт дистанційного керування з батарейкою CR2032;
- Кріпильні елементи;
- Індивідуальна упаковка.

### ІНСТРУКЦІ З МОНТАЖУ

Прочитайте посібник користувача перед установкою та використанням. Прожектор і сонячна панель є невід'ємними частинами. Окремі частини не можна використовувати самостійно. Для установки і подальшого використання прожектора передбачено кріплення на рівні поверхні. Щоб встановити:

- Закріпіть кронштейн до сонячної панелі (Мал.1);
  - Просвердліть отвори в монтажній поверхні та встановіть прожектор і сонячну панель за допомогою дюбелів та гвинтів (Мал.2);
  - Відрегулюйте кут нахилу прожектора та сонячної панелі, а потім затягніть відповідні гвинти, щоб зафіксувати їх (Мал.3);
- Важливо встановити сонячну панель перпендикулярно до сонячних променів, щоб отримати максимальну продуктивність (Мал.4).**
- Підключіть сонячну панель до прожектора (Мал.5).

### ІНСТРУКЦІ З КОРИСТУВАННЯ

Прожектор автоматично вмикається вночі і вимикається вдень. Сонячна панель перетворює сонячне світло в електроенергію і заряджає акумулятор. Перед першим використанням прочитайте наведені нижче інструкції:

**Увага!** Перед звичайним використанням переконайтеся, що прожектор повністю заряджений протягом 8 годин під прямими сонячними променями.

### ПУЛЬТ ДИСТАНЦІЙНОГО КЕРУВАННЯ (Мал. 6):

- Увімкнути:** Натисніть один раз, щоб увімкнути. Коли прожектор знаходиться в стані зарядки, він автоматично вимкнеться через 20 секунд.
- Вимкнути:** Натисніть один раз, щоб вимкнути. Двічі натисніть, щоб перевести прожектор у сплячий режим, в цьому режимі він не працюватиме.
- Максимальна яскравість:** 100% яскравості працює, доки не розрядиться акумулятор.
- Половина яскравості:** 50% яскравості працює, доки не розрядиться акумулятор.
- Збільшити яскравість** на 5%
- Зменшити яскравість** на 5%
- Не використовувється.**
- Автоматичний режим:** натисніть кнопку «AUTO» в будь-який час, щоб скасувати всі попередні налаштування та перейти в режим автоматичного заряджання та розряджання; перші 3 години при 100% потужності, наступні 3 години при 70% потужності, потім при 30% потужності, доки не розрядиться акумулятор.
- Пробудження:** по завершенню монтажу, потрібно натиснути кнопку «WAKE UP», щоб пробудити прожектор для першого використання, після чого система може автоматично заряджатися та розряджатися.
- Таймер автоматичного вимкнення через 3 години:** розрахований на 3 години та автоматично вимикається по закінченню. Завдяки функції пам'яті, цей режим буде застосовуватись щодня.
- Таймер автоматичного вимкнення через 5 годин:** розрахований на 5 годин, та автоматично вимикається по закінченню. Завдяки функції пам'яті, цей режим буде застосовуватись щодня.
- Таймер автоматичного вимкнення через 8 годин:** розрахований на 8 годин, та автоматично вимикається по закінченню. Завдяки функції пам'яті, цей режим буде застосовуватись щодня.

### Примітки:

- Режим сну встановлено виробником за замовчуванням, щоб запобігти випадковій активації під час транспортування. Натисніть кнопку «WAKE UP», щоб активувати прожектор перед використанням.
- Якщо виріб потрібно зберегти протягом тривалого часу, переведіть його в режим сну. (подвійне натискання клавіші OFF)
- Миготливе червоне світло означає заряджання, а зелене світло означає повний заряд.

### ФУНКЦІОНАЛЬНІ ХАРАКТЕРИСТИКИ

Цей продукт слід використовувати лише на вулиці.

### ІНСТРУКЦІ З ОБСЛУГОВУВАННЯ ТА ТЕХНІКИ БЕЗПЕКИ

Під час тривалого зберігання рекомендується залишати акумулятор не повністю зарядженим, щоб продовжити термін його служби. Не зберігати з розрядженим акумулятором. Чистіть тільки м'якими і сухими тканинами. Не використовуйте хімічні миючі засоби.

УВАГА! Не дивіться прямо на світлодіодний промінь. Забороняється використовувати виріб з пошкодженим розсіювачем. Не розбирайте герметичний корпус прожектора, оскільки це може погіршити роботу та призвести до втрати гарантії.

Продукт не можна використовувати в несприятливих умовах, напр. вібрація, вибухонебезпечна повітряна атмосфера, випари або хімічні випари тощо.

Акумуляторна батарея всередині лампи не замінна. Якщо батарея пошкоджена або термін її експлуатації закінчився, зверніться до виробника для обслуговування. Світлодіодне джерело світла всередині лампи не підлягає заміні. Якщо світлодіодне джерело світла пошкоджено, прожектор не підлягає ремонту. Використаний або пошкоджений продукт слід утилізувати відповідно до чинних норм.

### ЗБЕРІГАННЯ ТА ТРАНСПОРТУВАННЯ

Перед доставкою до безпосереднього місця продажу, виріб необхідно зберегти в упаковці виробника при температурі від -20°C до +40°C, у сухому приміщенні та без потрапляння прямих сонячних променів. Транспортування може здійснюватися наземним, морським, повітряним транспортом в транспортній упаковці виробника.

## ГАРАНТІЯ

Гарантійний термін на виріб вказано на індивідуальній упаковці і починається від дати продажу. Протягом гарантійного терміну несправний продукт можна обміняти або повернути з підтвердженням покупки та збереженням усіх компонентів і аксесуарів. Наведене нижче не поширюється на обмежену гарантію:

- Неналежне використання продукту та спричинення пошкодження компонентів продукту;
- Самовільне розбирання або наявність глибоких механічних пошкоджень виробу;
- Пошкодження внаслідок форс-мажорних обставин.

Виробник не несе відповідальності за будь-яку шкоду, спричинену недотриманням наведених вище інструкцій. Виробник залишає за собою право вносити зміни в цей посібник користувача. Виробник залишає за собою право вносити технічні зміни.

## PL

### NAŚWIETLACZE SŁONECZNE LED

#### PARAMETRY TECHNICZNE

- Lampa:
  - Strumień świetlny;
  - Skorelowana temperatura barwowa;
  - Rodzaj diod LED;
  - Wskaźnik oddawania barw;
  - Kąt rozproszenia;
  - Wymiary;
  - Kolor;
  - Materiał.
- Bateria:
  - Moc;
  - Rodzaj;
  - Napięcie nominalne;
  - Objętość nominalna.
- Panel solarny:
  - Maksymalna moc;
  - Maksymalne napięcie;
  - Maksymalny prąd;
  - Napięcie bez obciążenia;
  - Prąd zwarcia;
  - Wymiary;
  - Ogranicz napięcie systemu;
  - Warunki testowe.
- Pilot.
  - Długość i przekrój kabla.
  - Czas pełnego ładowania w bezpośrednim słońcu.
  - Czas pracy na pełnym naładowaniu.

- Wymiary gabarytowe (mm), waga produktu (g/kg), data produkcji i numer partii są podane na opakowaniu jednostkowym;

- Typ krzywej mocy światła: D (cosinus).

### INTERPRETACJA PIKTOGRAMÓW

- Regulacja jasności za pomocą pilota;
- Wskaźnik oddawania barw;
- Temperatura barwowa światła;
- Bez ultrafioletu;
- Bez rtęci;
- Kąt rozproszenia;
- Nominalna żywotność;
- Cykle włączania/wyłączania;
- Światło bez migotania;
- Ochrona przed wpływami mechanicznymi;
- Zakres temperatur pracy;
- Stopień ochrony. Produkt chroniony przed kurzem i strumieniem wody;
- Minimalna odległość od oświetlanego obiektu;
- Uszkodzony dyfuzor światła należy wymienić;
- Produkt może być instalowany i używany w/na powierzchniach normalnie palnych;
- Tylko do użytku zewnętrznego;
- Produkt zawiera niezastąpione źródło światła;
- Zalecana wysokość montażu;
- Produkt spełnia wymagania dyrektywy UE;
- Produkt jest zgodny z przepisami technicznymi Ukrainy.

### ОХРОНА СРІДОВИЩА

28. Zgodnie z przepisami Ustawy o WEEE zabrania się umieszczania wraz z innymi odpadami zużytego sprzętu oznaczonego symbolem przekreślonego kosza. Użytkownik chcąc pozbyć się sprzętu elektronicznego i elektrycznego zobowiązany jest do oddania go do punktu zbiórki zużytego sprzętu. W sprzęcie nie ma niebezpiecznych składników, które mają szczególnie negatywny wpływ na środowisko i zdrowie ludzi.

### PRZEZNACZENIE I ZASTOSOWANIE PRODUKTU

Produkt przeznaczony do autonomicznego oświetlenia otwartych przestrzeni, parków i terenów przydomowych.

### W ZESTAWIE

- Naświetlacz solarny z uchwytem montażowym;
- Panel słoneczny;
- Uchwyty do montażu panelu słonecznego;
- Pilot zdalnego sterowania z baterią CR2032;
- Okucia mocujące;
- Indywidualne opakowanie.

### INSTRUKCJE INSTALACJI

Przeczytaj instrukcję obsługi przed instalacją i użytkowaniem. Lampa i panel słoneczny są integralnymi częściami. Oddzielne części nie mogą być używane niezależnie. Do montażu i dalszego użytkowania lampy przewidziany jest montaż na płaskich powierzchniach. Aby zainstalować reflektor solarny:

- Przymocuj wspornik do panelu słonecznego (rys.1);
  - Wywierć otwory w powierzchni montażowej i zainstaluj reflektor oraz panel słoneczny za pomocą kołków i śrub (rys.2);
  - Wyreguluj kąt nachylenia lampy i panelu słonecznego, a następnie dokręć odpowiadające śruby, aby je zamocować (rys.3);
- Ważne jest, aby zainstalować panel słoneczny prostopadle do promieni słonecznych, aby wyeksponować maksymalną wydajność (rys.4).**
- Podłącz panel słoneczny do lampy (rys.5).

### INSTRUKCJA UŻYCIA

Lampa automatycznie włączy się w nocy i wyłączy w ciągu dnia. Panel słoneczny przetwarza światło słoneczne na energię elektryczną i ładuje akumulator. Przeczytaj poniższe instrukcje przed pierwszym użyciem:

**Uwaga:** Przed normalnym użyciem upewnij się, że lampa jest w pełni naładowana przez maksymalnie 8 godzin w bezpośrednim świetle słonecznym.

### PILOT ZDALNEGO STEROWANIA (Rys. 6):

- Włączanie:** Kliknij jeden raz, aby włączyć. Gdy lampa jest w stanie ładowania, wyłączy się automatycznie po 20 sekundach.
- Wyłączenie:** Kliknij jeden raz, aby wyłączyć. Kliknij dwukrotnie, aby przejść do trybu uśpienia, w tym trybie lampa nie będzie działała.
- Maksymalna jasność:** jasność 100% działa do wyczerpania baterii.
- Polowa jasności:** jasność 50% działa do wyczerpania baterii.
- Zwiększ jasność** o 5%
- Zmniejsz jasność** o 5%
- Bez funkcji.**
- Tryb automatyczny:** naciśnij przycisk „AUTO” w dowolnym momencie, aby anulować wszystkie poprzednie ustawienia i przejść do trybu automatycznego ładowania i rozładowywania; pierwsze 3 godziny przy 100% mocy, następnie 3 godziny przy 70% mocy, następnie przy 30% mocy, aż do wyczerpania baterii.
- Obudź się:** zakończ instalację lampy, musisz kliknąć przycisk «WAKE UP», aby obudzić lampę po raz pierwszy i może ona być automatycznie ładowana i rozładowywana.

10. **3-гоdzинny wylącznik czasowy**: zaprojektowany na 3 godziny i automatycznie wylączza się po zakończeniu. Dzięki funkcji pamięci tryb ten będzie używany każdego dnia.

11. **5-гоdzинny wylącznik czasowy**: zaprojektowany na 5 godzin i automatycznie wylączza się na końcu. Dzięki funkcji pamięci tryb ten będzie używany każdego dnia.

12. **8-гоdzинny wylącznik czasowy**: zaprojektowany na 8 godzin i automatycznie wylączza się na końcu. Dzięki funkcji pamięci tryb ten będzie używany każdego dnia.

Notatki:

- *Domyślnym ustawieniem fabrycznym jest tryb uspienia, który zapobiega przypadkowej aktywacji podczas transportu. Naciśnij przycisk „WAKE UP”, aby go aktywować przed użyciem.*

- *Jeśli produkt ma być przechowywany przez dłuższy czas, przełącz go w tryb uspienia. (podwójne naciśnięcie klawisza OFF)*

- *Migające czerwone światło oznacza ładowanie, a zielone światło oznacza pełne naładowanie.*

#### CHARAKTERYSTYKA FUNKCJONALNA

Ten produkt powinien być używany wyłącznie na zewnątrz.

#### INSTRUKCJE KONSERWACJI I BEZPIECZEŃSTWA

Podczas długich okresów przechowywania zaleca się, aby akumulator nie był w pełni naładowany, aby wydłużyć jego żywotność. Nie przechowywać z rozładowanym akumulatorem.

Czyszcić wyłącznie miękką i suchą ściereczką. Nie używaj chemicznych środków czyszczących.

UWAGA! Nie patrz bezpośrednio na wiązkę światła LED.

Zabrania się używania produktu z uszkodzonym dyfuzorem światła. Nie demontuj uszczelnionego korpusu lampy, ponieważ może to obniżyć wydajność i uniemożliwić gwarancję.

Produkt nie może być użytkowany w niesprzyjających warunkach, m.in. wibracje, atmosfera wybuchowa, opary lub opary chemiczne itp. Akumulator wewnątrz lampy jest niewymienialny. Jeśli bateria jest uszkodzona lub skończyła się jej żywotność, skontaktuj się z producentem w celu naprawy.

Źródło światła LED wewnątrz lampy nie jest wymienne. W przypadku uszkodzenia źródła światła LED naprawa lampy jest niemożliwa. Zużyty lub uszkodzony produkt należy utylizować zgodnie z obowiązującymi przepisami.

#### PRZECHOWYWANIE I TRANSPORT

Przed dostawą do punktu sprzedaży bezpośredniej produkt należy przechowywać w opakowaniu producenta w temperaturze od -20°C do +40°C, w suchym pomieszczeniu i bez narażenia na bezpośrednie działanie promieni słonecznych.

Transport może być realizowany drogą lądową, morską, lotniczą w opakowaniach transportowych producenta.

#### GWARANCJA

Okres gwarancji na produkt wskazany jest na opakowaniu jednostkowym i liczy się od dnia sprzedaży. W okresie gwarancyjnym wadliwy produkt można wymienić lub zwrócić wraz z dowodem zakupu oraz zachowanymi wszystkimi komponentami i akcesoriami. Poniższe informacje nie mają zastosowania w zakresie ograniczonej gwarancji:

- Niewłaściwie używać produktu i powodować uszkodzenia elementów produktu;
  - Nieautoryzowany demontaż lub obecność głębokich uszkodzeń mechanicznych produktu;
  - Uszkodzenia spowodowane działaniem siły wyższej.
- Producent nie ponosi odpowiedzialności za szkody powstałe w wyniku nieprzestrzegania powyższych zaleceń. Producent zastrzega sobie prawo do wprowadzania zmian w niniejszej instrukcji obsługi. Producent zastrzega sobie prawo do wprowadzania zmian technicznych.

#### DE LED-SOLARSTRAHLER.

#### TECHNISCHE PARAMETER

- Lampe:
  - Lichtfluss;
  - Farbtemperatur;
  - LED-Typ;
  - Farbwiedergabeindex;
  - Abstrahlwinkel;
  - Größen;
  - Farbe;
  - Material.
- Batterie:
  - Leistung;
  - Typ;
  - Nennspannung;
  - Nominale Kapazität.
- Sonnenkollektor:
  - Maximale Leistung;
  - Maximale Spannung;
  - Maximaler Strom;
  - Leerlaufspannung;
  - Kurzschlussspannung;
  - Maße;
  - Spannung des Systems begrenzen;
  - Testbedingungen.
- Fernbedienung;
- Kabellänge und Querschnitt;
- Die Zeit eines vollständigen Ladezyklus unter direkter Sonneneinstrahlung;
- Arbeitszeit bei voller Ladung.

- Gesamtabmessungen (mm), Produktgewicht (g/kg), Produktionsdatum und Chargennummer sind auf der einzelnen Verpackung angegeben;
- Lichtleistungskurventyp: D (Kosinus).

#### INTERPRETATION VON IKONEN

- Per Fernbedienung dimmbar;
- Farbwiedergabeindex;
- Farbtemperatur;
- UV-frei;
- Quecksilberfrei;
- Abstrahlwinkel;
- Nominelle Lebensdauer;
- Ein/Aus-Zyklen;
- Kein wahrnehmbares Flackern für das menschliche Auge;
- Schutz vor mechanischen Stößen;
- Betriebstemperaturbereich;
20. Eindringenschutz. Das Produkt ist gegen Staub und Strahlwasser geschützt;
- Mindestabstand zum beleuchteten Objekt;
- Beschädigter Lichtdiffusor sollte ersetzt werden;
- Das Produkt kann auf/in normal entflammabaren Oberflächen installiert und verwendet werden;
- Nur zur Verwendung im Freien;
- Das Produkt enthält eine nicht austauschbare Lichtquelle;
- Empfohlene Montagehöhe;
- Das Produkt erfüllt die Anforderungen der EU-Richtlinien;
- Das Produkt entspricht den technischen Vorschriften der Ukraine.

#### UMWELTSCHUTZ

28. Gemäß den Bestimmungen des WEEE-Gesetzes ist es verboten, Altgeräte, die mit dem Symbol einer durchgekreuzten Mülltonne gekennzeichnet sind, zusammen mit anderen Abfällen zu entsorgen. Der Benutzer, der elektrische und elektrische Geräte abgeben möchte, ist verpflichtet, diese an einer Sammelstelle für Altgeräte abzugeben. Das Gerät enthält keine gefährlichen Bestandteile, die sich besonders negativ auf die Umwelt und die menschliche Gesundheit auswirken.

#### ZWECK UND ANWENDUNG DES PRODUKTS

Dieses Produkt ist für die autonome Beleuchtung von Freiflächen, Parks und privaten Wohnbereichen bestimmt.

#### INBEGRIFFEN

- Solarstrahler mit Montagebügel;
- Sonnenkollektor;
- Montagehalterung für Solarpanel;
- Fernbedienung mit CR2032-Batterie;
- Befestigungsmaterial;
- Einzelverpackung.

#### INSTALLATIONSANLEITUNG

Lesen Sie vor der Installation und Verwendung die Bedienungsanleitung. Die Lampe und das Solarpanel sind integrale Bestandteile. Separate Teile können nicht unabhängig voneinander verwendet werden. Zur Installation und weiteren Verwendung der Leuchte ist eine Montage auf ebenen Flächen vorgesehen. So installieren Sie den Solarscheinwerfer:
a) Befestigen Sie die Halterung am Solarpanel (Abb.1);
b) Bohren Sie die Löcher in die Montagefläche und montieren Sie den Fluter und das Solarpanel mit Dübeln und Schrauben (Abb.2);
c) Stellen Sie den Neigungswinkel der Lampe und des Solarmoduls ein und ziehen Sie dann die entsprechenden Schrauben fest, um sie zu befestigen (Abb.3);

**Es ist wichtig, das Solarpanel senkrecht zu den Sonnenstrahlen zu installieren, um die maximale Leistung freizusetzen (Abb.4).**

d) Verbinden Sie das Solarpanel mit der Lampe (Abb.5).

#### BEDIENUNGSANLEITUNG

Die Lampe schaltet sich nachts automatisch ein und tagsüber aus. Das Solarpanel wandelt Sonnenlicht in Strom um und lädt die Batterie auf. Lesen Sie vor dem ersten Gebrauch die folgenden Anweisungen:

**Hinweis:** *Stellen Sie vor dem täglichen Gebrauch sicher, dass die Lampe bis zu 8 Stunden bei direkter Sonneneinstrahlung vollständig aufgeladen ist.*

#### EINFÜHRUNG IN DIE FERNBEDIENUNG (Abb. 6):

- Einschalten:** Klicken Sie einmal zum Einschalten. Wenn sich die Lampe im Ladezustand befindet, schaltet sie sich nach 20 Sekunden automatisch aus.
- Ausschalten:** Klicken Sie einmal zum Ausschalten. Doppelklicken Sie, um in den Schlafmodus zu wechseln, in diesem Modus funktioniert die Lampe nicht.
- Volle Helligkeit:** 100% Helligkeit, bis der Akku leer ist.
- Halbe Helligkeit:** 50 % Helligkeit arbeiten, bis die Batterie leer ist.
- Erhöhen Sie die Helligkeit** um 5 %
- Reduzieren Sie die Helligkeit** um 5 %
- Keine Funktion.**
- Auto-Modus:** Klicken Sie jederzeit auf die Schaltfläche „AUTO“, um alle Einstellungen abzubrechen und in den automatischen Lade- und Entlademodus zu wechseln; leuchten 3 Stunden bei 100 % Leistung, 3 Stunden bei 70 % Leistung und laufen bei 30 % Leistung, bis der Akku leer ist.
- Aufwachen:** Beenden Sie die Installation der Lampe. Sie müssen auf die Schaltfläche «WAKE UP» klicken, um die Lampe zum ersten Mal aufzuwecken, und sie kann automatisch geladen und entladen werden.
- Auto-Shutdown-Timer in 3 Stunden:** Zeitgesteuert für 3 Stunden, automatische Abschaltung nach 3 Stunden Entladung. Mit Speicherfunktion wird es jeden Tag nach 3 Stunden Entladung abgeschaltet.
- Auto-Shutdown-Timer in 5 Stunden:** Zeitgesteuert auf 5 Stunden, automatische Abschaltung nach 5 Stunden Entladung. Mit Speicherfunktion wird es jeden Tag nach 5 Stunden Entladung abgeschaltet.
- Auto-Shutdown-Timer in 8 Stunden:** zeitgesteuert auf 8 Stunden, automatische Abschaltung nach 8 Stunden Entladung. Mit Speicherfunktion wird es jeden Tag nach 8 Stunden Entladung abgeschaltet.

Anmerkung:

- *Der Schlafmodus wurde werkseitig als Standard eingestellt, um eine versehentliche Aktivierung während des Transports zu verhindern. Drücken Sie die „WAKE UP“-Taste, um es vor dem Gebrauch zu aktivieren.*

- *Wenn das Produkt längere Zeit gelagert werden muss, wechseln Sie bitte in den Schlafmodus. («Doppelklick» auf die AUS-Taste)*

- *Blinkendes rotes Licht steht für normales Aufladen, und das grüne Licht steht für volle Leistung.*

#### FUNKTIONSMERKMALE

Dieses Produkt sollte nur im Freien verwendet werden.

#### WARTUNG UND SICHERHEITSHINWEISE

Bei längerer Lagerung wird empfohlen, den Akku nicht vollständig aufgeladen zu lassen, um seine Lebensdauer zu verlängern. Nicht mit entladenenem Akku lagern.

Nur mit weichen und trockenen Tüchern reinigen. Verwenden Sie keine chemischen Reinigungsmittel.

BEACHTUNG! Blicken Sie nicht direkt in den LED-Lichtstrahl.

Es ist verboten, das Produkt mit beschädigtem Lichtdiffusor zu verwenden. Zerlegen Sie nicht das versiegelte Gehäuse der Lampe, da dies die Leistung beeinträchtigen und die Garantie ungültig machen kann.

Produkt darf nicht unter ungünstigen Bedingungen eingesetzt werden, z. Vibrationen, explosive Luftatmosphäre, Dämpfe oder chemische Dämpfe usw.

Der Akku in der Lampe ist nicht austauschbar. Wenn der Akku beschädigt oder seine Lebensdauer abgelaufen ist, wenden Sie sich bitte an den Hersteller für den Kundendienst.

Die LED-Lichtquelle in der Lampe ist nicht austauschbar. Wenn die LED-Lichtquelle beschädigt ist, kann die Lampe nicht repariert werden. Gebrauchtes oder beschädigtes Produkt sollte gemäß den geltenden Vorschriften entsorgt werden.

#### LAGERUNG UND TRANSPORT

Vor der Lieferung an die direkte Verkaufsstelle muss das Produkt in der Verpackung des Herstellers bei einer Temperatur von -20 °C bis +40 °C, in einem trockenen Raum und ohne direkte Sonneneinstrahlung gelagert werden.

Der Transport kann per Land-, See-, Lufttransport in der Transportverpackung des Herstellers erfolgen.

#### GARANTIE

Die Garantiezeit für das Produkt ist auf der jeweiligen Verpackung angegeben und beginnt mit dem Verkaufsdatum. Während der Garantiezeit kann ein fehlerhaftes Produkt umgetauscht oder unter Vorlage des Kaufbelegs zurückgegeben werden, wobei alle Komponenten und Zubehörteile erhalten bleiben. Folgendes gilt nicht im Rahmen der eingeschränkten Gewährleistung:

- Missbrauch des Produkts und Beschädigung der Produktkomponenten;
- Unbefugte Demontage oder das Vorhandensein tiefer mechanischer Schäden am Produkt;
- Schäden durch höhere Gewalt.

Der Hersteller haftet nicht für Schäden, die aus der Nichtbeachtung der obigen Anweisungen resultieren. Der Hersteller behält sich das Recht vor, Änderungen an dieser Bedienungsanleitung vorzunehmen. Der Hersteller behält sich technische Änderungen vor.

#### GR LED ΗΛΙΑΚΟ ΦΩΣ ΔΡΟΜΟΥ

#### ΤΕΧΝΙΚΕΣ ΠΑΡΑΜΕΤΡΟΙ

- Λάμπα:
  - Φωτεινή ροή;
  - Θερμοκρασία χρώματος;
  - Τύπος LED;
  - Δείκτης απόδοσης χρωμάτων;
  - Γωνία δέσμης;
  - Διαστάσεις;
  - Χρώμα;
  - Υλικό.
- Μπαταρία:
  - Ισχύς;

- 2.2. Τύπος;
- 2.3. Ονομαστική τάση;
- 2.4. Ονομαστική χωρητικότητα.

3. Ηλιακό πάνελ:
  - 3.1. Μέγιστη ισχύς;
  - 3.2. Μέγιστη τάση;
  - 3.3. Μέγιστο ρεύμα;
  - 3.4. Τάση ανοιχτού κυκλώματος;
  - 3.5. Ρεύμα βραχυκύκλωσης;
  - 3.6. Διαστάσεις;
  - 3.7. Μέγιστη τάση συστήματος;
  - 3.8. Συνθήκες δοκιμής.
4. Τηλεχειριστήριο;
5. Μήκος καλωδίου;
6. Χρόνος πλήρους κύκλου φόρτισης σε ηλιόλουστο καιρό;
7. Χρόνος εργασίας με πλήρη φόρτιση;

- Οι συνολικές διαστάσεις (mm), το βάρος του προϊόντος (g/kg), η ημερομηνία παραγωγής και ο αριθμός παρτίδας αναγράφονται στην ατομική συσκευασία;
- Τύπος καμπίλης φωτεινής ισχύος: D (συνήμιτονο).

#### ΕΡΜΗΝΕΙΑ ΕΙΚΟΝΩΝ

8. Ρυθμίζεται με τηλεχειριστήριο.
9. Δείκτης απόδοσης χρωμάτων.
10. Συγκεκριμένη θερμοκρασία χρώματος.
11. Χωρίς υπεριώδη ακτινοβολία.
12. Χωρίς υδράργυρο.
13. Διαμήκεις και εγκάρσιες γωνίες δοκού.
14. Ονομαστική διάρκεια ζωής.
15. Κύκλοι ενεργοποίησης/απενεργοποίησης.
16. Χωρίς αντιληπτό τρεποπαigma στο αναρτώπινο μάτι.
17. Προστασία από μηχανικές κρούσεις.
18. Έυρος θερμοκρασιών λειτουργίας.
19. Προστασία εισόδου. Το προϊόν προστατεύεται από σκόνη και πίδακες νερού.
20. Ελάχιστη απόσταση από το φωτιζόμενο αντικείμενο.
21. Ο κατεστραμμένος διαχύτης φωτός πρέπει να αντικατασταθεί.
22. Το προϊόν μπορεί να εγκατασταθεί και να χρησιμοποιηθεί σε κανονικά εύφλεκτες επιφάνειες.
23. Μόνο για εξωτερική χρήση.
24. Το προϊόν περιέχει μη αντικαταστάσιμη πηγή φωτός.
25. Συνιστώμενο ύψος εγκατάστασης.
26. Το προϊόν πληροί τις απαιτήσεις των οδηγιών της ΕΕ.
27. Το προϊόν συμμορφώνεται με τους τεχνικούς κανονισμούς της Ουκρανίας.

#### ΤΗΝ ΠΡΟΣΤΑΣΙΑ ΤΟΥ ΠΕΡΙΒΑΛΛΟΝΤΟΣ

28. Σύμφωνα με τις διατάξεις του νόμου περί ΑΗΗΕ, απαγορεύεται η τοποθέτηση απορριμμάτων εξοπλισμού με το σύμβολο ενός σταυρωμένου κάδου μαζί με άλλα απορρίματα. Ο χρήστης, που επιθυμεί να απαλλαγεί από ηλεκτρονικό και ηλεκτρικό εξοπλισμό, υποχρεούται να τον επιστρέψει σε σημείο συλλογής απορριμμάτων. Δεν υπάρχουν επικίνδυνα εξαρτήματα στον εξοπλισμό που έχουν ιδιαίτερα αρνητικές επιπτώσεις στο περιβάλλον και την ανθρώπινη υγεία.

#### ΣΚΟΠΟΣ ΚΑΙ ΕΦΑΡΜΟΓΗ ΤΟΥ ΠΡΟΪΟΝΤΟΣ

Αυτό το προϊόν προορίζεται για αυτόνομο φωτισμό ανοιχτών χώρων, χώρων πάρκων και ιδιωτικών κατοικιών.

#### ΠΕΡΙΛΑΜΒΑΝΕΤΑΙ

- Ηλιακό προβολέας με βραχίονα στρίχνης.
- Ηλιακό πάνελ;
- Βάση στρίχνης ηλιακού πάνελ.
- Τηλεχειριστήριο με μπαταρία CR2032.
- Εξοπλισμός στερέωσης
- Ατομική συσκευασία.

#### ΟΔΗΓΙΕΣ ΕΓΚΑΤΑΣΤΑΣΗΣ

Διαβάστε το εγχειρίδιο χρήσης πριν από την εγκατάσταση και τη χρήση. Η λάμπα και ο ηλιακός είναι αναπόσπαστα μέρη. Τα χωριστά μέρη δεν μπορούν να χρησιμοποιηθούν ανεξάρτητα. Για την εγκατάσταση και περαιτέρω χρήση του λαμπτήρα παρέχεται τοποθέτηση σε επίπεδες επιφάνειες. Για να εγκαταστήσετε τον ηλιακό προβολέα:

- a) ένα. Στερεώστε το στρίγνιμα στο ηλιακό πάνελ (Εικ.1).
  - b) σι. Ανοίξτε τις τρύπες στην επιφάνεια στερέωσης και τοποθετήστε τον προβολέα και το ηλιακό πάνελ χρησιμοποιώντας πείρους και βίδες (Εικ.2).
  - c) ντο. Ρυθμίστε τη γωνία κλίσης της λάμπας και του ηλιακού πάνελ και, στη συνέχεια, σφίξτε τις κατάλληλες βίδες για να τις στερεώσετε (Εικ.3).
- Είναι σημαντικό να εγκαταστήσετε το ηλιακό πάνελ κάθετα στις ακτίνες του ήλιου για να εκβάσετε τη μέγιστη απόδοση (Εικ.4).**
- δ) ρε. Συνδέστε το ηλιακό πάνελ στη λάμπα (Εικ.5).

#### ΟΔΗΓΙΕΣ ΛΕΙΤΟΥΡΓΙΑΣ

Η λάμπα θα ανάψει αυτόματα τη νύχτα και θα σβήσει τη μέρα. Το ηλιακό πάνελ μετατρέπει το ηλιακό φως σε ηλεκτρική ενέργεια και φορτίζει την μπαταρία. Διαβάστε τις παρακάτω οδηγίες πριν την πρώτη χρήση:

**Σημείωση:** *Πριν από την κανονική χρήση, βεβαιωθείτε ότι η λάμπα είναι πλήρως φορτισμένη για έως και 8 ώρες κάτω από το άμεσο ηλιακό φως.*

#### ΕΙΣΑΓΩΓΗ ΤΗΛΕΧΕΙΡΙΣΤΗΡΙΟΥ (Εικ. 6):

- Ενεργοποίηση:** Κάντε κλικ μία φορά για ενεργοποίηση. Όταν η λάμπα βρίσκεται σε κατάσταση φόρτισης, θα σβήσει αυτόματα μετά από 20 δευτερόλεπτα.
- Απενεργοποίηση:** Κάντε κλικ μία φορά για απενεργοποίηση. Κάντε διπλό κλικ για να εισέλθετε σε κατάσταση αναστολής λειτουργίας, σε αυτήν τη λειτουργία η λυχγία δεν θα λειτουργεί.

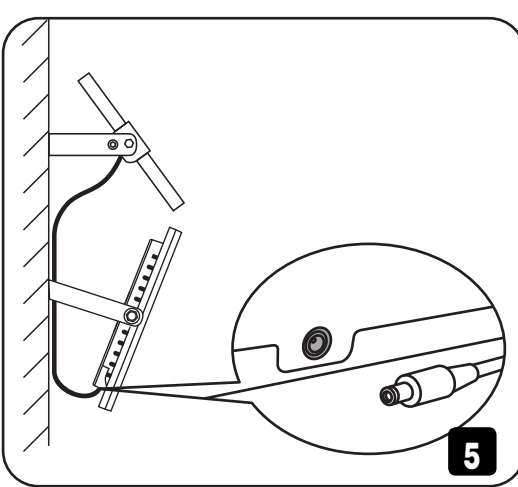
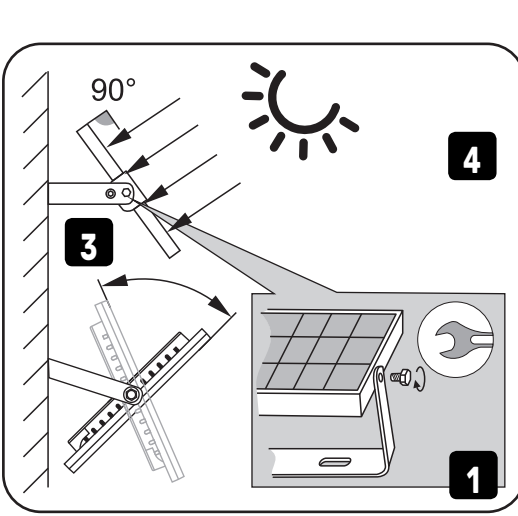

3. **Πλήρης φωτεινότητα:** 100% φωτεινότητα που λειτουργεί μέχρι να τελειώσει η μπαταρία.
4. **Μισή φωτεινότηα:** 50% φωτεινότητα που λειτουργεί μέχρι να τελειώσει η μπαταρία.
5. **Αυξήστε τη φωτεινότητα** κατά 5%
6. **Μειώστε τη φωτεινότητα** κατά 5%
7. **Καμία λειτουργία.**
8. **Αυτόματη λειτουργία:** Κάντε κλικ στο κουμπί «AUTO» ανά πάσα στιγμή για να ακυρώσετε όλες τις ρυθμίσεις και να μεταβείτε σε λειτουργία αυτόματης φόρτισης και αποφόρτισης. Ανάβει για 3 ώρες με ισχύ 100%, 3 ώρες με ισχύ 70% και λειτουργεί με ισχύ 30% μέχρι να τελειώσει η μπαταρία.
9. **Wake up:** ολοκληρώστε την εγκατάσταση της λάμπας, πρέπει να κάνετε κλικ στο κουμπί «WAKE UP» για να αφυπνίσετε τη λάμπα για πρώτη φορά χρησιμοποιώντας και μπορεί να φορτιστεί και να αποφορτιστεί αυτόματα.
10. **Χρονοδιακόπτης αυτόματης απενεργοποίησης σε 3 ώρες:** χρονομετρημένος για 3 ώρες, τερματίζεται αυτόματα μετά από 3 ώρες εκφόρτισης. Με τη λειτουργία νύμης, θα σβήσει μετά από 3 ώρες αποφόρτισης κάθε μέρα.
11. **Χρονοδιακόπτης αυτόματης απενεργοποίησης σε 5 ώρες:** χρονομετρημένος για 5 ώρες, απενεργοποιείται αυτόματα μετά από 5 ώρες εκφόρτισης. Με τη λειτουργία νύμης, θα σβήσει μετά από 5 ώρες αποφόρτισης κάθε μέρα.
12. **Χρονοδιακόπτης αυτόματης απενεργοποίησης σε 8 ώρες:** χρονομετρημένος για 8 ώρες, απενεργοποιείται αυτόματα μετά από 8 ώρες εκφόρτισης. Με τη λειτουργία νύμης, θα σβήσει μετά από 8 ώρες αποφόρτισης κάθε μέρα.

Παρατήρηση:

- *Η λειτουργία αδράνειας έχει ρυθμιστεί από το εργοστάσιο ως προεπιλεγμένη, προκειμένου να αποφευχθεί η τυχαία ενεργοποίηση κατά τη μεταφορά. Πατήστε το κουμπί «WAKE UP» για να το ενεργοποιήσετε πριν από τη χρήση.*

- *Εάν το προϊόν χρειάζεται να αποθηκευτεί για μεγάλο χρονικό διάστημα, μεταβείτε σε λειτουργία αδράνειας. (κάντε διπλό κλικ στο πλήκτρο OFF)*

- *Η κόκκινη λυχγία που αναβοβλίνει σημαίνει κανονική φόρτιση και η πράσινη λυχγία που αναβοβλίνει σημαίνει πλήρη ισχύ.*

#### ΛΕΙΤΟΥΡΓΙΚΑ ΧΑΡΑΚΤΗΡΙΣΤΙΚΑ

Αυτό το προϊόν πρέπει να χρησιμοποιείται μόνο σε εξωτερικούς χώρους.

#### ΟΔΗΓΙΕΣ ΣΥΝΤΗΡΗΣΗΣ ΚΑΙ ΑΣΦΑΛΕΙΑΣ

Κατά τη διάρκεια μεγάλων περιόδων αποθήκευσης, συνιστάται να διαπρείτε την μπαταρία μη πλήρως φορτισμένη για να παρατείνετε τη διάρκεια ζωής της. Μην αποθηκεύετε με αποφορτισμένη μπαταρία.

Καθαρίστε μόνο με μαλακά και στεγνά πανιά. Μην χρησιμοποιείτε χημικά απορρυπαντικά.

ΠΡΟΣΟΧΗ! Μην κοιτάτε απευθείας τη δέσμη φωτός LED.

Απαγορεύεται η χρήση του προϊόντος με κατεστραμμένο διαχύτη φωτός. Μην αποσυρμαρμολογείτε το σφραγισμένο σώμα της λάμπας γιατί αυτό μπορεί να θέσει σε κίνδυνο την απόδοση και να ακυρώσει την εγγύηση.

Το προϊόν δεν πρέπει να χρησιμοποιείται σε δυσμενείς συνθήκες, π.χ. δούνησις, εκκρηκτική ατμόσφαιρα αέρα, αναθυμιάσεις ή χημικές αναθυμιάσεις κ.λπ. Η επαναφορτιζόμενη μπαταρία μέσα στη λάμπα δεν μπορεί να αντικατασταθεί. Εάν η μπαταρία έχει καταστραφεί ή η διάρκεια ζωής της έχει λήξει, επικοινωνήστε με τον κατασκευαστή για αέρβριβ.

Η πηγή φωτός LED μέσα στη λάμπα δεν μπορεί να αντικατασταθεί. Εάν η πηγή φωτός LED είναι κατεστραμμένη, η λάμπα δεν μπορεί να επισκευαστεί. Το χρησιμοποιημένο ή κατεστραμμένο προϊόν πρέπει να απορριφθεί σύμφωνα με τους ισχύοντες κανονισμούς.

#### ΑΠΟΘΗΚΕΥΣΗ ΚΑΙ ΜΕΤΑΦΟΡΑ

Πριν από την παράδοση στο άμεσο σημείο πώλησης, το προϊόν πρέπει να φυλάσσεται στη συσκευασία του κατασκευαστή σε θερμοκρασία από -20°C έως +40°C, σε ξηρό χώρο και χωρίς έκθεση στο άμεσο ηλιακό φως.

Η μεταφορά μπορεί να πραγματοποιηθεί με χερσαία, θαλάσσια, αεροπορική μεταφορά στη συσκευασία μεταφοράς του κατασκευαστή.

#### ΕΓΓΥΗΣΗ

Η περίοδος εγγύησης για το προϊόν αναγράφεται στην ατομική συσκευασία και είναι από την ημερομηνία πώλησης. Κατά τη διάρκεια της περιόδου εγγύησης, ένα ελαττωματικό προϊόν μπορεί να αντικατασταθεί ή να επιστραφεί με την απόδειξη αγοράς και όλα τα εξαρτήματα και τα αξεσουάρ να διατηρηθούν. Τα ακόλουθα δεν ισχύουν για το πεδίο εφαρμογής της περιορισμένης εγγύησης:

- Κακή χρήση του προϊόντος και πρόκληση ζημιάς στα εξαρτήματα του προϊόντος.
  - Μη έγκυριοδοτημένη αποσυρμαρμολόγηση ή παρουσία βαθιάς μηχανικής βλάβης στο προϊόν.
  - Βλάβη λόγω ανωτέρας βίας.
- Ο κατασκευαστής δεν φέρει ευθύνη για οποιαδήποτε ζημιά προκύψει από τη μη τήρηση των παραπάνω οδηγιών. Ο κατασκευαστής διατηρεί το δικαίωμα να επιφέρει τροποποιήσεις σε αυτό το εγχειρίδιο χρήσης. Ο κατασκευαστής διατηρεί το δικαίωμα να παρέχει τεχνικές αλλαγές.

Виробник: ПП «Аллегро-опт», вул. Героїв Маріуполя, 106-Ж, м. Кривийницький, Україна. 25004. Тел./Факс: +38(0522)245377.Вироблено на виробничих потужностях: Zhejiang Aman Lighting Co., Ltd., Room 2004, Peaceful Building, 355 Yingbin Road, 311100, Hangzhou, China. Чужезян Аман Лайтінг Ко ЛТД, каб. 2004, Пісфун Білдинг, Інебінь Роуд 355, 311100, Ханчжоу, Китай. Щодо прийняття претензій звертатися до Виробника. Дата виготовлення і номер партії зазначені на виробі та на упаковці.
**www.videx.ua**
Producer/Producent: Allegro Opt Sp. z o.o., Handlowa 23, 05-120 Legionowo, Poland. Made in P.R.C. Store unused for no more than 2 years.

**www.videx.com.pl**