

VIDEX®

USER'S MANUAL | ПОСІБНИК КОРИСТУВАЧА | INSTRUKCJA OBSŁUGI | HANDBUCH | ΕΓΧΕΙΡΙΔΙΟ ΧΡΗΣΤΗ | FELHASZNÁLÓI ÚTMUTATÓ



INDEX: VL-GLSO-1254-S

TECHNICAL PARAMETERS | ТЕХНІЧНІ ПАРАМЕТРИ | PARAMETRY TECHNICZNE | ΤΕΧΝΙΣΧΕ ΡΑΡΑΜΕΤΕΡ | ΤΕΧΝΙΚΕΣ ΠΑΡΑΜΕΤΡΟΙ | ΤΕΧΝΙΚΑΙ ΠΑΡΑΜΕΤΕΡΕΚ

1. Lamp	1.1. Luminous flux	1400 Lm (Лм)
	1.2. Color temperature	5000K + 3000K
	1.3. LED type	SMD3030*16 + SMD2835*168
	1.4. Color Rendering Index	Ra>80
	1.5. Beam angle	60°
1.6. Dimensions	Ø 495x100 mm (мм)	
	1.7. Color	Black (Чорний)
1.8. Material	ABS (АБС)	
2. Battery	2.1. Power	38,4 Wh (Вт)
	2.2. Type	LiFePO4
3. Solar Panel	2.3. Nominal voltage	3,2 V (В)
	2.4. Nominal capacity	12 Ah (Аг)
	3.1. Pm	15W (Вт)
	3.2. Vmp	5,0V (В)
	3.3. Imp	3,0A (А)
	3.4. Voc	6,0V (В)
	3.5. Isc	3,36A (А)
3.6. Dimensions	413x413x4 mm (мм)	
3.7. Max. system voltage	1000V (В)	
3.8. Test conditions	1000W(Вт)/M2, AM1.5, 25°C	
4. Motion sensor	4.1. Technology	PIR (Инфракрасный)
	4.2. Max induction distance	12 m (м) [25°C]
	4.3. Induction angle	120°
5.1. Technology	Infrared (Инфракрасный)	
5.2. Range	5-10 m (м)	
	5.3. Power source	2xAAA
6. Full charge	4-6 h (>4000Lux)	
7. Full discharge	≤ 14 h	

- Overall dimensions (mm), product weight (g/kg), production date and batch number are indicated on individual packaging;

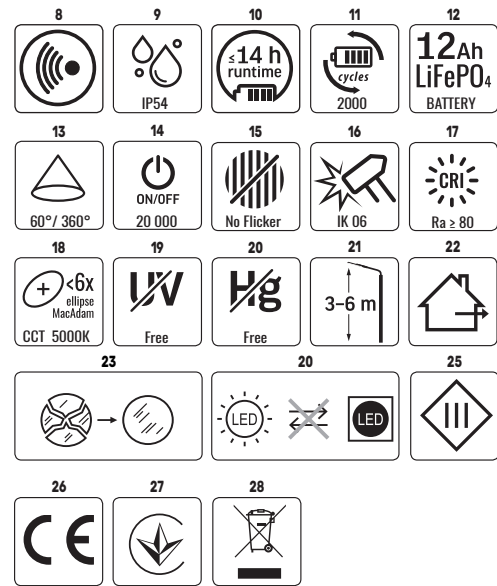

EN LED SOLAR PARK LIGHT

INTERPRETATION OF THE ICONS

- Product has built-in motion sensor;
- Ingress protection. Protection against splashing water provided;
- Maximum runtime on full battery charge and with "Auto" mode enabled;
- Number of the battery charge and discharge cycles;
- Capacity and type of the battery;
- Beam angle;
- On/off cycles;
- No perceptible flicker to the human eye;
- Mechanical impacts protection;
- Color rendering index;
- Correlated color temperature;
- Ultra-violet free;
- Mercury free;
- Recommended installation height;
- For outdoor use only;
- Damaged light diffuser should be replaced;
- The product contains non-replaceable light source;
- Electric shock protection class III – protection against electric shock is provided by feeding the specific product with very low safe voltage (SELV) with no risk of creating higher than safe voltage;
- Product meets requirements of EU directives;
- Product complies with the technical regulations of Ukraine;

ENVIRONMENTAL PROTECTION

28. Pursuant to the provisions of the WEEE Act, it is forbidden to put waste equipment marked with the symbol of a crossed bin together with other waste. The user, wishing to get rid of electronic and electrical equipment, is obliged to return it to a waste equipment collection point. There are no hazardous components in the equipment that have a particularly negative impact on the environment and human health.

PRODUCT'S PURPOSE AND APPLICATION

The product is intended for autonomous lighting of sidewalks, park paths, and home yards. The product works from a built-in battery and cannot be connected to the mains.

INCLUDED

- LED solar light;
- Mounting connector;
- Hexagon socket screw 3 pcs;
- Hexagon nut 3 pcs;
- PVC plug 3 pcs;
- Remote controller;
- Battery AAA 2 pcs;
- Individual packaging.

INSTALLATION INSTRUCTIONS

Read user's manual before installation and use. The lamp and the solar panel are integral parts. Separate parts cannot be used independently. The product should be installed on a stable pole parallel to the ground. To complete installation, please perform the following actions:

- Take out the connector and install the bolts and nuts on the connector, bolts not tightening (Fig. 1);
- Insert the connector and turn it to the locked position in the direction of the arrow (Fig. 2);
- Confirm the installation meets the pole diameter range of 65-75mm. Tap the connector on the pole, then use the tool (not included) to tighten the bolts with the

pole firmly (Fig. 3);

- Cover the PVC plug in the fitting slot with the bolt mounting hole, and press and hold the switch for 2 seconds on the control panel to turn on the light to complete the installation (Fig. 4).

OPERATING INSTRUCTIONS

The solar panel converts sunlight into electricity and charges the battery. The light control will automatically charge the battery during the day (>10 Lux) and discharge at night (<5-10 Lux). Surrounding charging temperature above 0°C, discharging above -10°C.

Note:

- Before normal use, make sure that the lamp is fully charged for up to 8 hours under direct sunlight.

- Avoid shadows from trees, buildings and other objects falling on the solar panel. Otherwise, performance may decrease.

REMOTE CONTROLLER INTRODUCTION (Fig. 5):

- Force ON.** Click one time for turning on the light. The "AUTO" mode discharge program will be applied.
- Force OFF.** Click one time for turning off the light.
- Halo ON/OFF.** Click to turn on the additional decorative halo light (3000K). The halo light will keep turning on together with main light. Click again to turn it off.
- Induction mode** ¹. Click to turn on the induction mode. No induction detected – 8% of brightness; induction detected – 100% of brightness. The constant green light indicates that this mode is activated.
- 4H + Induction** ¹. First 4 hours the "AUTO" mode program will be applied, afterwards the induction mode will be applied (no induction detected – 8% of brightness; induction detected – 60% of brightness). The flickering green light indicates that this mode is activated.
- Timing 3 hours** ¹. Lasts 3 hours at 75% brightness, and then automatically turns off.
- Timing 6 hours** ¹. Lasts 6 hours with the "AUTO" mode discharge program, and then automatically turns off.
- Auto mode** ¹. Lights up for the first 0.5 hours at 60% brightness, the next 1.5 hours at 50% brightness, the next 4 hours at 30% brightness, the rest 8 hours at 10% brightness or until the battery runs out.

¹ The chosen mode will be remembered and applied every night.

Remark:

- If the product needs to be stored for a long time, please switch to sleep mode (press and hold the switch for 2 seconds on the control panel).

- Flashing red light stands for normal charging, and the red constant light stands for full power.

- After remote controller turns off the lamp and there is no charging during next 48 hours, it automatically enters the sleep mode.

FUNCTIONAL CHARACTERISTICS

This product should be used outdoor only.

MAINTENANCE AND SAFETY INSTRUCTIONS

For the long periods of storage, it is recommended to keep the battery charging level at about half capacity to extend its service life. Do not store with discharged battery. To maintain the original performance, clean up the solar panel every 3-4 months. Clean only with soft and dry cloths. Do not use chemical detergents. ATTENTION! Do not look directly at LED light beam. It's forbidden to use the product with damaged housing. Do not disassemble the sealed body of the lamp as this may compromise performance and void the warranty. Product must not be used in unfavorable conditions, e.g. vibrations, explosive air atmosphere, fumes, or chemical fumes, etc. Avoid installing the product near air conditioners, heating objects or high-voltage power grid system. The LED light source and the battery inside the product are not replaceable. If the LED light source or the battery fails please contact the manufacturer's authorized person. Used or damaged product should be disposed of in accordance with applicable regulations.

STORAGE AND TRANSPORTATION

Before delivery to the direct point of sale, the product must be stored in the manufacturer's packaging at a temperature from -20°C to +40°C, in a dry room and without exposure to direct sunlight.

Transportation can be carried out by land, sea, air transport in the manufacturer's transport packaging.

WARRANTY

The warranty period for the product is indicated on the individual packaging and begins from the date of sale. During the warranty period, a faulty product can be exchanged or returned with prove of purchase and all components and accessories preserved. The following does not apply with the scope of limited warranty:

- Misuse the product and cause the products components damage;
- Unauthorized disassemble or the presence of deep mechanical damage to the product;
- Damage due to force majeure.

The manufacturer shall not be responsible for any damage resulting from the failure to follow above instructions. The manufacturer reserves the right to make amendments of this user's manual. The manufacturer reserves the right to provide technical changes.

UA СВІТЛОДІДНИЙ АВТОНОМНИЙ ПАРКОВИЙ ЛІХТАР

ТЕХНІЧНІ ПАРАМЕТРИ

1. Ліхтар:

- Світловий потік (Лм);
- Кольорова температура світла (К);
- Тип світлодіодів;
- Індекс передачі кольорів (Ra);
- Кут розсіювання (°);
- Розміри (мм);
- Колір;
- Матеріали.

2. Акумулятор:

- Потужність (Вт);
- Тип;
- Номінальна напруга;
- Номінальний об'єм.

3. Сонячна панель:

- Максимальна потужність (Вт);
- Максимальна напруга (В);
- Максимальна сила струму (А);
- Напруга холостого ходу (В);
- Сила струму короткого замикання (А);
- Розміри (мм);
- Гранична напруга системи (В);
- Умови тестування.

4. Датчик руху:

- Технологія;
- Максимальна дальність виявлення;
- Кут виявлення;
- Пульт дистанційного керування;

5. Пульт:

- Технологія;
- Дальність прийому;
- Сумісні елементи живлення;

6. Час повного циклу зарядки за сонячної погоди (год.):

- Час роботи на повній зарядці (год.);

Габаритні розміри (мм), вага виробу (г/кг), дата виготовлення та номер партії вказані на індивідуальній упаковці;

ТЛУМАЧЕННЯ ПІКТОГРАМ

- Виріб має вбудований датчик руху;
- Захист від пилу і води; Виріб захищений від бризок води.
10. Максимальний час роботи при повному заряді батареї за ввімкненого режиму «Auto»;
- Кількість циклів заряду і розряду акумулятора;
- Ємність і тип акумулятора;
- Кут розсіювання світла;
- Цикли ввімкнення/вимкнення;
- Світло без мерехтіння;
- Захист від механічних впливів;
- Індекс передачі кольорів;
- Колірна температура світла;
- Без ультрафіолету;
- Без ртуті;
- Рекомендована висота монтажу (м);
- Тільки для зовнішнього використання;
- Слід негайно замінити зламане покриття світильника;
- Виріб містить незмінне джерело світла;
- Клас захисту від ураження електричним струмом III – захист від ураження електричним струмом забезпечується живленням певного продукту дуже низькою безпечною напругою (SELV) без ризику створення напруги вище безпечної;
- Продукт відповідає вимогам директив ЄС;
- Товар відповідає технічному регламенту України.

ОХОРОНА НАВКОЛИШНЬОГО СЕРЕДОВИЩА

28. Відповідно до Закону про відходи електричного та електронного обладнання (ВЕЕО), забороняється викидати сміттєве обладнання, позначене символом перекресленого контейнера, разом з іншим сміттям. Користувач, який бажає позбутися електронного та електричного обладнання, зобов'язаний повернути його в пункт прийому відпрацьованого обладнання. У складі обладнання відсутні небезпечні компоненти, які особливо негативно впливають на навколишнє середовище та здоров'я людини.

ПРИЗНАЧЕННЯ ТА ЗАСТОСУВАННЯ ПРОДУКТУ

Виріб призначений для автономного освітлення тротуарів, паркових доріжок, прибудинкових територій. Виріб працює від вбудованого акумулятора і не підключається до електромережі.

ЛИХТАР

- Ліхтар;
- Монтажний з'єднувач;
- Гвинт з внутрішнім шестигранником 3 шт;
- Гайка шестигрanna 3 шт;
- Заглушка ПВХ 3 шт
- Пульт дистанційного керування;
- Батареїка AAA 2 шт;
- Індивідуальна упаковка.

ІНСТРУКЦІЯ З МОНТАЖУ

Прочитайте посібник користувача перед установкою та використанням. Світильник і сонячна панель є невід'ємними частинами. Окремі частини не можна використовувати самостійно. Виріб слід встановити на стійку базу паралельно землі. Для завершення встановлення виконайте наступні дії:

- Вийміть монтажний з'єднувач і встановіть гвинти та гайки не затягуючи їх (mal. 1);
- Вставте монтажний з'єднувач і поверніть його в заблоковане положення в напрямку стрілки (mal. 2);
- Переконайтеся, що база для встановлення відповідає діапазону діаметрів стовпа 65-75 мм. Встановіть з'єднувачем на стовпі, потім використовуйте інструмент (не входить у комплект), щоб міцно затягнути гвинти зі стовпом (mal. 3);
- Закрийте отвори гвинтів ПВХ-заглушками, натисніть і утримуйте перемикач протягом 2 секунд на панелі керування, щоб увімкнути світильник для завершення встановлення (mal. 4).

ІНСТРУКЦІЯ З КОРИСТУВАННЯ

Сонячна панель перетворює сонячне світло в електрику і заряджає акумулятор. Схема контролю освітлення автоматично заряджатиме акумулятор протягом дня (>10 люкс) і розряджатиме вночі (<5-10 люкс). Навколишня температура зарядки вище 0°C, розряджання вище -10°C.

Примітка:

- Перед звичайним використанням переконайтеся, що лампа повністю заряджена протягом 8 годин під прямими сонячними променями.

- Уникайте падіння тіні від дерев, будівель та інших об'єктів, на сонячну панель. Інакше продуктивність може знизитися.

ПУЛЬТ ДИСТАНЦІЙНОГО КЕРУВАННЯ (рис. 5):

- Примусове ввімкнення.** Натисніть один раз, щоб увімкнути світло. Буде застосована програма розряду режиму «Auto».
- Примусове вимкнення.** Натисніть один раз, щоб вимкнути світло.
- Ореол.** Натисніть, щоб увімкнути додаткове декоративне у вигляді ореолу (3000K). Ореол продовжуватиме вмикатися разом із основним світлом. Натисніть ще раз, щоб вимкнути його.
- Режим індукції** ¹. Натисніть, щоб увімкнути режим датчика руху. Руху не виявлено – 8% яскравості; рух виявлено – 100% яскравості. Постійне зелене світло індикатора означає, що даний режим активовано.
- 4 години + індукція** ¹. Перші 4 години буде застосовано програму режиму «Auto», потім буде застосовано режим датчика руху (руху не виявлено – 8% яскравості; рух виявлено – 60% яскравості). Мерехтливий зелений індикатор означає, що даний режим активовано.
- Таймер 3 години** ¹. Триває 3 години при яскравості 75%, а потім автоматично вимкнеться.
- Таймер 6 годин** ¹. Триває 6 годин при застосованій програмі розряду режиму «Auto», після чого автоматично вимкнеться.
- Режим «Auto»** ¹. Працює перші 0,5 години при 60% яскравості, наступні 1,5 години при 50% яскравості, наступні 4 години при 30% яскравості, решта 8 годин при 10% яскравості або доки не розрядиться акумулятор.

¹ Вибраний режим буде запам'ятовуватися і застосовуватися щочвєра.

Примітки:

- Якщо виріб потрібно зберігати протягом тривалого часу, необхідно перевести його в режим сну (натисніть і утримуйте перемикач на панелі керування протягом 2 секунд).

- Миготливе червоне світло означає заряджання, а червоне постійне світло означає, що акумулятор повністю заряджений.

- Якщо вимкнути світло за допомогою пульта дистанційного керування та протягом наступних 48 годин не відбувається заряджання, виріб автоматично переходить у режим сну.

ФУНКЦІОНАЛЬНІ ХАРАКТЕРИСТИКИ

Даний виріб слід використовувати лише на вулиці. Продукт відповідає вимогам: ДСТУ EN IEC 55015:2021, ДСТУ EN 61000-3-2:2016, ДСТУ EN 61000-3-3:2017, ДСТУ EN 61547:2016, ДСТУ EN 50581:2014, ДСТУ EN 62321:2014, ДСТУ EN 60598-1:2017, ДСТУ EN 60598-2-3:2014, ДСТУ EN 60598-2-5:2018, ДСТУ EN 62612:2017, ДСТУ EN IEC 62031:2022.

ІНСТРУКЦІЯ З ОБСЛУГОВУВАННЯ ТА ТЕХНІКИ БЕЗПЕКИ

Під час тривалого зберігання рекомендується підтримувати рівень заряду акумулятора приблизно на половині ємності, щоб подовжити термін його служби. Не зберігати з розрядженим акумулятором. Щоб зберегти початкову продуктивність, очищуйте сонячну панель кожні 3-4 місяці. Чистити тільки м'якими і сухими тканинами. Не використовуйте хімічні миючі засоби. УВАГА! Не дивіться прямо на світлодіодний промінь. Забороняється використовувати виріб з пошкодженим корпусом. Не розбирайте герметичний корпус світильника, оскільки це може погіршити роботу та призвести до втрати гарантії. Продукт не можна використовувати в несприятливих умовах, напр. вібрації, вибухонебезпечної повітряної атмосфери, випарів або хімічних випарів тощо. Уникайте встановлення виробу поблизу кондиціонерів, нагрівальних об'єктів або високовольтної електромережі. Світлодіодне джерело світла та акумулятор всередині продукту не підлягають заміні. Якщо світлодіодне джерело світла або акумулятор вишили з ладу, зверніться до уповноваженої особи виробника. Використаний або пошкоджений продукт слід утилізувати відповідно до чинних норм.

ЗБЕРІГАННЯ ТА ТРАНСПОРТУВАННЯ

Перед доставкою до безпосереднього місця продажу, виріб необхідно зберігати в упаковці виробника при температурі від -20°C до +40°C, у сухому приміщенні та без потрапляння прямих сонячних променів.

Транспортування може здійснюватися наземним, морським, повітряним транспортом в транспортній упаковці виробника.

ГАРАНТІЯ

Гарантійний термін на виріб вказано на індивідуальній упаковці і починається від дати продажу. Протягом гарантійного терміну несправний продукт можна обміняти або повернути з підтвердженням покупки та збереженням усіх компонентів і аксесуарів. Наведене нижче не поширюється на обмежену гарантію: - Неналежне використання продукту та спричинення пошкодження компонентів продукту; - Самовільне розбирання або наявність глибоких механічних пошкоджень виробу; - Пошкодження внаслідок форс-мажорних обставин. Виробник не несе відповідальності за будь-яку шкоду, спричинену недотриманням наведених вище інструкцій. Виробник залишає за собою право вносити зміни в цей посібник користувача. Виробник залишає за собою право вносити технічні зміни.

PL SŁONECZNE ŚWIĄTŁO PARKOWE LED

PARAMETRY TECHNICZNE

1. Lampa:

- Strumień świetlny;
- Temperatura barwowa światła;
- Rodzaj diod LED;
- Wskaźnik oddawania barw;
- Kąt rozproszenia;
- Wymiary;
- Kolor;
- Materiał.

2. Bateria:

- Moc;
- Rodzaj;
- Napięcie nominalne;
- Objętość nominalna.

3. Panel solarny:

- Maksymalna moc;
- Maksymalne napięcie;
- Maksymalny prąd;
- Napięcie bez obciążenia;
- Prąd zwarcia;
- Wymiary;
- Ogranicz napięcie systemu;
- Warunki testowe.

4. Czujnik ruchu:

- Technologia;
- Maksymalna odległość indukcji;
- Kąt indukcji.

5. Pilot:

- Technologia;
- Zakres;
- Źródło prądu

6. Czas pełnego cyklu ładowania (słoneczna pogoda).

7. Czas pracy na pełnym natadowaniu.

Wymiary gabarytowe (mm), waga produktu (g/kg), data produkcji i numer partii są podane na opakowaniu jednostkowym;

INTERPRETACJA PIKTOGRAMÓW

- Produkt posiada wbudowany czujnik ruchu;
- Stopień ochrony. Zapewniona ochrona przed bryzgamy wody;
- Maksymalny czas pracy przy pełnym naładowaniu baterii i włączonym trybie „Auto”;
- Liczba cykli ładowania i rozładowania akumulatora;
- Pojemność i rodzaj baterii;
- Kąt wiązkі;
- Cykle włączania/wyłączania;
- Brak dostrzegalnego migotania dla ludzkiego oka;
- Ochrona przed uderzeniami mechanicznymi;
- Wskaźnik oddawania barw;

18. Skorelowana temperatura barwowa;

- Bez ultrafioletu;
- Bez rtęci;
- Zalecana wysokość montażu;
- Tylko do użytku na zewnątrz;
- Uszkodzony dyfuzor światła należy wymienić;
- Produkt zawiera niewymienne źródło światła;
- III klasa ochrony przed porażeniem prądem elektrycznym – ochrona przed porażeniem prądem elektrycznym zapewnia zasilanie określonego produktu bardzo niskim napięciem bezpiecznym (SELV) bez ryzyka powstania napięcia wyższego niż bezpieczny;
- Produkt spełnia wymagania dyrektywy UE;
- Produkt jest zgodny z przepisami technicznymi Ukrainy;

OCHRONA ŚRODOWISKA

28. Zgodnie z przepisami Ustawy o WEEE zabrania się umieszczania wraz z innymi odpadami zużytego sprzętu oznaczonego symbolem przekreślonego kosza. Użytkownik chcąc pozbyć się sprzętu elektronicznego i elektrycznego zobowiązany jest do oddania go do punktu zbiórki zużytego sprzętu. W sprzęcie nie ma niebezpiecznych składników, które mają szczególnie negatywny wpływ na środowisko i zdrowie ludzi.

PRZEZNACZENIE I ZASTOSOWANIE PRODUKTU

Produkt przeznaczony do autonomicznego oświetlenia chodników, ścieżek parkowych, przydomowych podwórek. Produkt działa z wbudowanej baterii i nie może być podłączony do sieci.

W ZESTAWIE

- światło słoneczne LED;
- Łącznik montażowy;
- Śruba z gniazdem sześciokątnym 3 szt.;
- Nakrętka sześciokątna 3 szt.;
- zaśleпка PVC 3 szt.;
- Pilot zdalnego sterowania;
- Baterie AAA 2 szt.;
- Indywidualne opakowanie.

INSTRUKCJE INSTALACJI

Prze czytaj instrukcję obsługi przed instalacją i użytkowaniem. Lampa i panel słoneczny są integralnymi częściami. Oddzielne części nie mogą być używane niezależnie. Produkt należy zainstalować na stabilnym słupie równoległym do podłoża. Aby zakończyć instalację, wykonaj następujące czynności:

- Wyjąć łącznik i założyć śruby i nakrętki na łącznik. Śruby nie dokręcają się (Rys. 1);
- Włożyć złącze i obrócić je do pozycji заблокованей в kierunku strzałki (Rys. 2);
- Potwierdzić, że instalacja jest zgodna z zakresem średnic słupów 65-75 mm. Uderzając w słupek, a następnie użyj narzędzia (brak w zestawie), aby mocno dokręcić śruby z słupkiem (Rys. 3);
- Zakryć zaślepkę PVC w gnieździe montażowym otworem do mocowania śruby, a następnie nacisnąć i przytrzymać przez 2 sekundy przelącznik na panelu sterowania, aby włączyć światło i zakończyć instalację (Rys. 4).

INSTRUKCJA UŻYCIA

Panel słoneczny przetwarza światło słoneczne na energię elektryczną i ładuje akumulator. Sterowanie oświetleniem automatycznie ładuje akumulator w ciągu dnia (>10 luksów) i rozładowuje w nocy (<5-10 luksów). Temperatura otoczenia ładowania powyżej 0°C, rozładowanie powyżej -10°C.

Uwaga:

- Przed normalnym użyciem upewnij się, że lampa jest w pełni naładowana przez maksymalnie 8 godzin w bezpośrednim świetle słonecznym.

- Unikaj cienych drzwi, budynków i innych obiektów padających na panel słoneczny. W przeciwnym razie wydajność może się zmniejszyć.

WPROWADZENIE DO PILOTA (Rys. 5):

- Wymuś WŁ.** Kliknij jeden raz, aby włączyć światło. Zostanie zastosowany program rozładowania w trybie „AUTO”.
- Wymuszone WYŁĄCZENIE.** Kliknij jeden raz, aby wyłączyć światło.
- Halo WŁ./WYŁ.** Kliknij, aby włączyć dodatkowe dekoracyjne oświetlenie typu halo (3000K). Światło halo będzie się włączać razem ze światłem głównym. Kliknij ponownie, aby go wyłączyć.
- Tryb indukcyjny** ¹. Kliknij, aby włączyć tryb indukcyjny. Nie wykryto indukcji – 8% jasności; wyk

- 4.2. Maximaler Induktionsabstand;
- 4.3. Induktionswinkel.
- 5. Fernbedienung:
 - 5.1. Technologie;
 - 5.2. Bereich;
 - 5.3. Energiequelle.
- 6. Die Zeit eines vollständigen Ladezyklus (sonniges Wetter);
- 7. Arbeitszeit bei voller Ladung.

Gesamtabmessungen (mm), Produktgewicht (g/kg), Produktionsdatum und Chargennummer sind auf der einzelnen Verpackung angegeben;

INTERPRETATION VON IKONEN

- 8. Das Produkt hat einen eingebauten Bewegungssensor;
- 9. Eindringenschutz. Spritzwasserschutz vorhanden;
- 10. Maximale Laufzeit bei voller Akkuladung und aktiviertem „Auto“-Modus;
- 11. Anzahl der Lade- und Entladezyklen der Batterie;
- 12. Kapazität und Art der Batterie;
- 13. Abstrahlwinkel;
- 14. Ein/Aus-Zyklen;
- 15. Kein wahrnehmbares Flackern für das menschliche Auge;
- 16. Schutz vor mechanischen Stößen;
- 17. Farbwiedergabeindex;
- 18. Ähnlichste Farbtemperatur;
- 19. UV-frei;
- 20. Quecksilberfrei;
- 21. Empfohlene Einbauhöhe;
- 22. Nur zur Verwendung im Freien;
- 23. Beschädigter Lichtdiffusor sollte ersetzt werden;
- 24. Das Produkt enthält eine nicht austauschbare Lichtquelle;
- 25. Stromschlagschutzklasse III - Schutz gegen Stromschlag wird durch die Speisung des spezifischen Produkts mit einer sehr niedrigen Sicherheitsspannung (SELV) ohne Risiko der Erzeugung einer höheren als der Sicherheitsspannung gewährleistet;
- 26. Produkt erfüllt die Anforderungen der EU-Richtlinien;
- 27. Das Produkt entspricht den technischen Vorschriften der Ukraine;

UMWELTSCHUTZ

28. Gemäß den Bestimmungen des WEEE-Gesetzes ist es verboten, Altgeräte, die mit dem Symbol einer durchgekreuzten Mülltonne gekennzeichnet sind, zusammen mit anderen Abfällen zu entsorgen. Der Benutzer, der elektronische und elektrische Geräte abgeben möchte, ist verpflichtet, diese an einer Sammelstelle für Altgeräte abzugeben. Das Gerät enthält keine gefährlichen Bestandteile, die sich besonders negativ auf die Umwelt und die menschliche Gesundheit auswirken.

ZWECK UND ANWENDUNG DES PRODUKTS

Das Produkt ist für die autonome Beleuchtung von Bürgersteigen, Parkwegen und Haushöfen bestimmt. Das Produkt arbeitet mit einem eingebauten Akku und kann nicht an das Stromnetz angeschlossen werden.

- LED-Solarlicht;
- Montagestecker;
- Innensechskantschraube 3 Stk.;
- Sechskantmutter 3 Stk.;
- PVC-Stecker 3 Stk.;
- Fernbedienung;
- Batterie AAA 2 Stück;
- Einzelverpackung.

INSTALLATIONSANLEITUNG

Lesen Sie vor der Installation und Verwendung die Bedienungsanleitung. Die Lampe und das Solarpanel sind integrale Bestandteile. Separate Teile können nicht unabhängig voneinander verwendet werden. Das Produkt sollte an einem stabilen Mast parallel zum Boden installiert werden. Um die Installation abzuschließen, führen Sie bitte die folgenden Schritte aus:
a) Nehmen Sie den Stecker heraus und installieren Sie die Schrauben und Muttern am Stecker, die Schrauben ziehen sich nicht an (Abb. 1);
b) Stecken Sie den Stecker ein und drehen Sie ihn in Pfeilrichtung in die verriegelte Position (Abb. 2);
c) Bestätigen Sie, dass die Installation den Stangendurchmesserbereich von 65-75 mm erfüllt. Klopfen Sie den Verbinder auf die Stange und verwenden Sie dann das Werkzeug (nicht im Lieferumfang enthalten), um die Schrauben mit der Stange fest anzuziehen (Abb. 3);
d) Decken Sie den PVC-Stecker in der Montageöffnung mit dem Bolzenbefestigungsloch ab und halten Sie den Schalter auf dem Bedienfeld 2 Sekunden lang gedrückt, um das Licht einzuschalten und die Installation abzuschließen (Abb. 4).

BEDIENUNGSANLEITUNG

Das Solarpanel wandelt Sonnenlicht in Strom um und lädt die Batterie auf. Die Lichtsteuerung lädt den Akku tagsüber automatisch auf (>10 Lux) und entlädt ihn nachts (<5-10 Lux). Umgebungstemperatur beim Laden über 0°C, Entladen über -10°C.

Notiz:

- *Stellen Sie vor dem normalen Gebrauch sicher, dass die Lampe für bis zu 8 Stunden unter direkter Sonneneinstrahlung vollständig aufgeladen ist.*
- *Vermeiden Sie Schatten von Bäumen, Gebäuden und anderen Objekten, die auf das Solarpanel fallen. Andernfalls kann die Leistung abnehmen.*

EINFÜHRUNG IN DIE FERNBEDIENUNG (Abb. 5):

- EIN erzwingen.** Klicken Sie einmal, um das Licht einzuschalten. Das Entladungsprogramm im Modus „AUTO“ wird angewendet.
- AUS erzwingen.** Klicken Sie einmal, um das Licht auszuschalten.
- Halo EIN/AUS.** Klicken Sie, um das zusätzliche dekorative Halo-Licht (3000 K) einzuschalten. Das Halo-Licht wird weiterhin zusammen mit dem Hauptlicht eingeschaltet. Klicken Sie erneut, um es zu deaktivieren.
- Induktionsmodus ¹.** Klicken Sie, um den Induktionsmodus einzuschalten. Keine Induktion erkannt - 8 % Helligkeit; Induktion erkannt - 100 % Helligkeit. Das konstante grüne Licht zeigt an, dass dieser Modus aktiviert ist.
- 4H + Induktion ¹.** Die ersten 4 Stunden wird das Programm „AUTO“-Modus angewendet, danach wird der Induktionsmodus angewendet (keine Induktion erkannt - 8 % der Helligkeit; Induktion erkannt - 60 % der Helligkeit). Das flackernde grüne Licht zeigt an, dass dieser Modus aktiviert ist.
- Zeitmessung 3 Stunden ¹.** Hält 3 Stunden bei 75 % Helligkeit und schaltet sich dann automatisch aus.
- Zeitnahme 6 Stunden ¹.** Hält 6 Stunden mit dem Entladeprogramm im „AUTO“-Modus und schaltet sich dann automatisch aus.
- Auto-Modus ¹.** Leuchtet die ersten 0,5 Stunden bei 60 % Helligkeit, die nächsten 1,5 Stunden bei 50 % Helligkeit, die nächsten 4 Stunden bei 30 % Helligkeit, die restlichen 8 Stunden bei 10 % Helligkeit oder bis der Akku leer ist.

¹Der gewählte Modus wird gespeichert und jede Nacht angewendet.

Anmerkung:

- *Wenn das Produkt längere Zeit gelagert werden muss, wechseln Sie bitte in den Schlafmodus (halten Sie den Schalter auf dem Bedienfeld 2 Sekunden lang gedrückt).*
- *Blinkendes rotes Licht steht für normales Laden, und das rote Dauerlicht steht für volle Leistung.*
- *Nachdem die Fernbedienung die Lampe ausgeschaltet hat und während der nächsten 48 Stunden nicht aufgeladen wird, wechselt sie automatisch in den Schlafmodus.*

FUNKTIONSMERKMALE

Dieses Produkt sollte nur im Freien verwendet werden.

WARTUNG UND SICHERHEITSHINWEISE

Bei längerer Lagerung wird empfohlen, den Ladezustand des Akkus etwa auf halber Kapazität zu halten, um die Lebensdauer zu verlängern. Nicht mit entladenem Akku lagern. Reinigen Sie das Solarmodul alle 3-4 Monate, um die ursprüngliche Leistung zu erhalten. Nur mit weichen und trockenen Tüchern reinigen. Verwenden Sie keine chemischen Reinigungsmittel. AUFMERKSAMKEIT! Blicken Sie nicht direkt in den LED-Lichtstrahl. Es ist verboten, das Produkt mit beschädigtem Gehäuse zu verwenden. Zerlegen Sie nicht das versiegelte Gehäuse der Lampe, da dies die Leistung beeinträchtigen und die Garantie ungültig machen kann. Produkt darf nicht unter ungünstigen Bedingungen eingesetzt werden, z. Vibrationen, explosive Luftatmosphäre, Dämpfe oder chemische Dämpfe usw. Vermeiden Sie die Installation des Produkts in der Nähe von Klimaanlagen, Heizkörpern oder Hochspannungsnetzen. Die LED-Lichtquelle und der Akku im Produkt sind nicht austauschbar. Bei Ausfall der LED-Lichtquelle oder des Akkus wenden Sie sich bitte an die autorisierte Person des Herstellers. Gebrauchte oder beschädigte Produkt sollte gemäß den geltenden Vorschriften entsorgt werden.

LAGERUNG UND TRANSPORT

Vor der Lieferung an die direkte Verkaufsstelle muss das Produkt in der Verpackung des Herstellers bei einer Temperatur von -20 °C bis +40 °C, in einem trockenen Raum und ohne direkte Sonneneinstrahlung gelagert werden.

Der Transport kann per Land-, See-, Lufttransport in der Transportverpackung des Herstellers erfolgen.

GARANTIE

Die Garantiezeit für das Produkt ist auf der jeweiligen Verpackung angegeben und beginnt mit dem Verkaufsdatum. Während der Garantiezeit kann ein fehlerhaftes Produkt umgetauscht oder unter Vorlage des Kaufbelegs zurückgegeben werden, wobei alle Komponenten und Zubehörteile erhalten bleiben. Folgendes gilt nicht im Rahmen der eingeschränkten Gewährleistung:
- Missbrauch des Produkts und Beschädigung der Produktkomponenten;
- Unbefugte Demontage oder das Vorhandensein tiefer mechanischer Schäden am Produkt;
- Schäden durch höhere Gewalt.
Der Hersteller haftet nicht für Schäden, die aus der Nichtbeachtung der obigen Anweisungen resultieren. Der Hersteller behält sich das Recht vor, Änderungen an dieser Bedienungsanleitung vorzunehmen. Der Hersteller behält sich technische Änderungen vor.

GR LED ΗΛΙΑΚΟ ΦΩΣ ΠΑΡΚΟΥ

ΤΕΧΝΙΚΕΣ ΠΑΡΑΜΕΤΡΟΙ

1. Λάμπα:

- Φωτεινή ροή;
- Θερμοκρασία χρώματος;
- Τύπος LED;
- Δείκτης απόδοσης χρωμάτων;
- Γωνία δέσμης;
- Διαστάσεις;
- Χρώμα;
- Υλικό.

2. Μπαταρία:

- Ισχύς;
- Τύπος;
- Ονομαστική τάση;
- Ονομαστική χωρητικότητα.

3. Ηλιακό πάνελ:

- Μέγιστη ισχύς;
- Μέγιστη τάση;
- Μέγιστο ρεύμα;
- Τάση ανοιχτού κυκλώματος;
- Ρεύμα βραχυκύκλωσης;
- Διαστάσεις;
- Μέγιστη τάση συστήματος;
- Συνθήκες δοκιμής.

4. Αισθητήρας κίνησης:

- Τεχνολογία;
- Μέγιστη απόσταση επαγωγής;
- Γωνία επαγωγής.

5. Τηλεχειριστήριο:

- Τεχνολογία;
- Εύρος;
- Πηγή ενέργειας.

- Χρόνος πλήρους κύκλου φόρτισης σε ηλιόλουστο καιρό;
- Χρόνος εργασίας με πλήρη φόρτιση;

Οι συνολικές διαστάσεις (mm), το βάρος του προϊόντος (g/kg), η ημερομηνία παραγωγής και ο αριθμός παρτίδας αναγράφονται στην ατομική συσκευασία.

ΕΡΜΗΝΕΙΑ ΕΙΚΟΝΩΝ

- Το προϊόν έχει ενσωματωμένο αισθητήρα κίνησης.
- Προστασία εισόδου. Παρέχεται προστασία από πισίλιγμα νερού.
- Μέγιστος χρόνος λειτουργίας με πλήρη φόρτιση της μπαταρίας και με ενεργοποιημένη τη λειτουργία «ΑUTO».
- Αριθμός κύκλων φόρτισης και εκφόρτισης της μπαταρίας.
- Χωρητικότητα και τύπος μπαταρίας.
- Γωνία δέσμης.
- Κύκλοι ενεργοποίησης/απενεργοποίησης.
- Κανένα αντιληπτό τρέμπαιγμα στο ανθρώπινο μάτι.
- Προστασία από μηχανικές κρούσεις.
- Δείκτης απόδοσης χρωμάτων.
- Συχετισμένη θερμοκρασία χρώματος.
- Χωρίς υπεριώδη ακτινοβολία.
- Χωρίς υδρόρροο.
- Συνιστώμενο ύψος εγκατάστασης.
- Μόνο για εξωτερική χρήση.
- Ο κατεστραμμένος διαχύτης φωτός πρέπει να αντικατασταθεί.
- Το προϊόν περιέχει μη αντικαταστάσιμη πηγή φωτός.
- Κατηγορία προστασίας από ηλεκτροπληξία ΙΙΙ – η προστασία από ηλεκτροπληξία παρέχεται με την τροφοοσία του συγκεκριμένου προϊόντος με πολύ χαμηλή ασφαλή τάση (SELV) χωρίς κίνδυνο δημιουργίας τάσης υψηλότερη από την ασφαλή.
- Το προϊόν πληροί τις απαιτήσεις των οδηγιών της ΕΕ.
- Το προϊόν συμμορφώνεται με τους τεχνικούς κανονισμούς της Ουκρανίας.

ΤΗΝ ΠΡΟΣΤΑΣΙΑ ΤΟΥ ΠΕΡΙΒΑΛΛΟΝΤΟΣ

28. Σύμφωνα με τις διατάξεις του νόμου περί ΑΗHE, απαγορεύεται η τοποθέτηση απορριμμάτων εξοπλισμού με το σύμβολο ενός σταυρωμένου κάδου μαζί με άλλα απορρίμματα. Ο χρήστης, που επιθυμεί, που επιθυμεί από ηλεκτρονικό και ηλεκτρικό εξοπλισμό, υποχρεούται να τον επιστρέψει σε σημείο συλλογής απορριμμάτων. Δεν υπάρχουν επικίνδυνα εξαρτήματα στον εξοπλισμό που έχουν ιδιαίτερα αρνητικές επιπτώσεις στο περιβάλλον και την ανθρώπινη υγεία.

ΣΚΟΠΟΣ ΚΑΙ ΕΦΑΡΜΟΓΗ ΤΟΥ ΠΡΟΪΟΝΤΟΣ

Το προϊόν προορίζεται για αυτόνομο φωτισμό πεζοδρομίων, μονοπατιών πάρκων και αυλών οπίστων. Το προϊόν λειτουργεί από ενσωματωμένη μπαταρία και δεν μπορεί να συνδεθεί στο ρεύμα.

ΠΕΡΙΛΑΜΒΑΝΕΤΑΙ

- Ηλιακό φως LED
- Σύνδεσμος τοποθέτησης.
- Βίδα εξάγωνης υποδοχής 3 τεμ.
- Εξάγων παξιμάδι 3 τεμ.
- Βύσμα PVC 3 τεμ.
- Τηλεχειριστήριο;
- Μπαταρία AAA 2 τεμ.
- Ατομική συσκευασία.

ΟΔΗΓΙΕΣ ΕΓΚΑΤΑΣΤΑΣΗΣ

Διαβάστε το εγχειρίδιο χρήσης πριν από την εγκατάσταση και τη χρήση. Η λάμπα και ο ηλιακός είναι αναπόσπαστο μέρος. Τα χωριστά μέρη δεν μπορούν να χρησιμοποιηθούν ανεξάρτητα. Το προϊόν πρέπει να εγκατασταθεί σε σταθερό πόλο παράλληλο με το έδαφος. Για να ολοκληρώσετε την εγκατάσταση, εκτελέστε τις ακόλουθες ενέργειες:

- α) Βγάλετε τη φισα και τοποθετήστε τα μπουλόνια και τα παξιμάδια στον σύνδεσμο, το αντιστάγραμμα (Εικ. 1).
- β) Εισάγετε τον σύνδεσμο και γυρίστε τον στη θέση κλειδώματος προς την κατεύθυνση του βέλους (Εικ. 2).
- γ) Επιβεβαιώστε ότι η εγκατάσταση πληροί το εύρος διαμέτρου πόλων 65-75 mm. Χτυπήστε τον σύνδεσμο στον πόλο και, στη συνέχεια, χρησιμοποιήστε το εργαλείο (δεν περιλαμβάνεται) για να σφίξετε καλά τα μπουλόνια με τον πόλο (Εικ. 3).
- δ) Καλύψτε το βύσμα PVC στην υποδοχή προσαρμογής με την οπή στερέωσης του μπουλονιού και πατήστε και κρατήστε πατημένο το διακόπτη για 2 δευτερόλεπτα στον πίνακα ελέγχου για να ανάψετε το φως για να ολοκληρωθεί η εγκατάσταση (Εικ. 4).

ΟΔΗΓΙΕΣ ΛΕΙΤΟΥΡΓΙΑΣ

Το ηλιακό πώμα μετατρέπει το ηλιακό φως σε ηλεκτρική ενέργεια και φορτίζει την μπαταρία. Ο έλεγχος φωτός θα φορτίσει αυτόματα την μπαταρία κατά τη διάρκεια της ημέρας (>10 Lux) και θα αποφορτίσει τη νύχτα (<5-10 Lux). Θερμοκρασία φόρτισης περιβάλλοντος πάνω από 0°C, εκφόρτιση πάνω από -10°C.

Σημείωση:

- *Πριν από την κανονική χρήση, βεβαιωθείτε ότι η λάμπα είναι πλήρως φορτισμένη για έως και 8 ώρες κάτω από το άμεσο ηλιακό φως.*
- *Αποφύγετε τις σκιές από δέντρα, κτίρια και άλλα αντικείμενα που πέφτουν στο ηλιακό πάνελ. Διαφορετικά, η απόδοση μπορεί να μειωθεί.*

ΕΙΣΑΓΩΓΗ ΤΗΛΕΧΕΙΡΙΣΤΗΡΙΟΥ (Εικ. 5):

- Ενεργοποιήστε με δόναμη.** Κάντε κλικ μία φορά για να ανάψετε το φως. Θα εφαρμοστεί το πρόγραμμα εκφόρτισης της λειτουργίας «AUTO».
- Δυνατότητα απενεργοποίησης.** Κάντε κλικ μία φορά για να σβήσετε το φως.
- Halo ON/OFF.** Κάντε κλικ για να ενεργοποιήσετε το πρόσθετο διακοσμητικό φωτισμό (3000K). Το φωτιστόφανο θα συνεχίσει να ανάβει μαζί με το κύριο φως. Κάντε κλικ ξανά για να το απενεργοποιήσετε.
- Λειτουργία επαγωγής ¹.** Κάντε κλικ για να ενεργοποιήσετε τη λειτουργία επαγωγής. Δεν ανιχνεύθηκε επαγωγή – 8% της φωτεινότητας, ανιχνεύθηκε επαγωγή – 100% της φωτεινότητας. Το σταθερό πράσινο φως υποδεικνύει ότι αυτή η λειτουργία είναι ενεργοποιημένη.
- 4H + Επαγωγή ¹.** Τις πρώτες 4 ώρες θα εφαρμοστεί το πρόγραμμα λειτουργίας «AUTO» και στη συνέχεια θα εφαρμοστεί η λειτουργία επαγωγής (δεν ανιχνεύθηκε επαγωγή – 8% φωτεινότητας, ανιχνεύθηκε επαγωγή – 60% φωτεινότητα). Το πράσινο φως που τρεμοπαίζει υποδεικνύει ότι αυτή η λειτουργία είναι ενεργοποιημένη.
- Χρονισμός 3 ώρες ¹.** Διαρκεί 3 ώρες σε φωτεινότητα 75% και μετά απενεργοποιείται αυτόματα.
- Χρονισμός 6 ώρες ¹.** Διαρκεί 6 ώρες με το πρόγραμμα εκφόρτισης της λειτουργίας «AUTO» και στη συνέχεια απενεργοποιείται αυτόματα.
- Αυτόματη λειτουργία ¹.** Ανάβει για τις πρώτες 0,5 ώρες σε φωτεινότητα 60%, τις επόμενες 1,5 ώρες σε φωτεινότητα 50%, τις επόμενες 4 ώρες σε φωτεινότητα 30%, τις υπόλοιπες 8 ώρες σε φωτεινότητα 10% ή μέχρι να τελειώσει η μπαταρία.

¹ Η επιλεγμένη λειτουργία θα απομνημονεύεται και θα εφαρμόζεται κάθε βράδυ.

Παρατήρηση:

- *Εάν το προϊόν χρειάζεται να αποθηκευτεί για μεγάλο χρονικό διάστημα, μεταβείτε σε κατάσταση αναστολής λειτουργίας (πατήστε και κρατήστε πατημένο το διακόπτη για 2 δευτερόλεπτα στον πίνακα ελέγχου).*
- *Η κόκκινη λυχνία που αναβοσβήνει σημαίνει κανονική φόρτιση και η κόκκινη σταθερή λυχνία σημαίνει πλήρη ισχύ.*
- *Αφού το τηλεχειριστήριο σβήσει τη λάμπα και δεν υπάρχει φόρτιση κατά τις επόμενες 48 ώρες, μπαίνει αυτόματα σε κατάσταση αναστολής λειτουργίας.*

ΛΕΙΤΟΥΡΓΙΚΑ ΧΑΡΑΚΤΗΡΙΣΤΙΚΑ

Αυτό το προϊόν πρέπει να χρησιμοποιείται μόνο σε εξωτερικούς χώρους.

ΟΔΗΓΙΕΣ ΣΥΝΤΗΡΗΣΗΣ ΚΑΙ ΑΣΦΑΛΕΙΑΣ

Για μεγάλες περιόδους αποθήκευσης, συνιστάται να διατηρείτε το επίπεδο φόρτισης της μπαταρίας στη μισή περίπου χωρητικότητα για να παρατείνετε τη διάρκεια ζωής της. Μην αποθηκεύετε με αποφορτισμένη μπαταρία. Για να διατηρήσετε την αρχική απόδοση, καθαρίζετε το ηλιακό πάνελ κάθε 3-4 μήνες. Καθαρίστε μόνο με μαλακά και στεγνά πανιά. Μην χρησιμοποιείτε χημικά απορρυπαντικά. ΠΡΟΣΟΧΗ! Μην κοιτάτε απευθείας τη δέση φωτός LED. Απαγορεύεται η χρήση του προϊόντος με κατεστραμμένο περίβλημα. Μην αποσυρμαολογείτε το σφραγισμένο σώμα της λάμπας γιατί αυτό μπορεί να θέσει σε κίνδυνο την απόδοση και να ακυρώσει την εγγύηση. Το προϊόν δεν πρέπει να χρησιμοποιείται σε δυσμενείς συνθήκες, π.χ. κραδασμούς, εκρηκτική ατμόσφαιρα αέρα, αναθυμιάσεις ή χημικές αναθυμιάσεις, κ.λπ. Αποφύγετε την εγκατάσταση του προϊόντος κοντά σε κλιματιστικά, αντικείμενα θέρμανσης ή σύστημα ηλεκτρικού δικτύου υψηλής τάσης. Η πηγή φωτός LED και η μπαταρία στο εσωτερικό του προϊόντος δεν μπορούν να αντικατασταθούν. Εάν η πηγή φωτός LED ή η μπαταρία αποτύχει, επικινυνώστε με το εξουσιοδοτημένο άτομο του κατασκευαστή. Το χρησιμοποιημένο ή κατεστραμμένο προϊόν θα πρέπει να απορριφθεί σύμφωνα με τους ισχύοντες κανονισμούς.

ΑΠΟΘΗΚΕΥΣΗ ΚΑΙ ΜΕΤΑΦΟΡΑ

Πριν από την παράδοση στο άμεσο σημείο πώλησης, το προϊόν πρέπει να φυλάσσεται στη συσκευασία του κατασκευαστή σε θερμοκρασία από -20°C έως +40°C, σε ξηρό χώρο και

χωρίς έκθεση στο άμεσο ηλιακό φως. Η μεταφορά μπορεί να πραγματοποιηθεί με χειραία, θαλάσσια, αεροπορική μεταφορά στη συσκευασία μεταφοράς του κατασκευαστή.

ΕΓΓΥΗΖΗ

Η περίοδος εγγύησης για το προϊόν αναγράφεται στην ατομική συσκευασία και ξεκινά από την ημερομηνία πώλησης. Κατά τη διάρκεια της περιόδου εγγύησης, ένα ελαττωματικό προϊόν μπορεί να αντικατασταθεί ή να επιστραφεί με την αποδείξη αγοράς και όλα τα εξαρτήματα και τα αξεσουάρ να διατηρηθούν. Τα ακόλουθα δεν ισχύουν για το πεδίο εφαρμογής της περιορισμένης εγγύησης:
- Κακή χρήση του προϊόντος και πρόκληση ζημιάς στα εξαρτήματα του προϊόντος.
- Μη εξουσιοδοτημένη αποσυρμαρίολογηση ή παρουσία βαθιάς μηχανικής βλάβης στο προϊόν.
- βλάβη λόγω ανώτερης βίας.
Ο κατασκευαστής δεν φέρει ευθύνη για οποιαδήποτε ζημιά προκύψει από τη μη τήρηση των παραπάνω οδηγιών. Ο κατασκευαστής διατηρεί το δικαίωμα να επιφέρει τροποποιήσεις σε αυτό το εγχειρίδιο χρήσης. Ο κατασκευαστής διατηρεί το δικαίωμα να παρέχει τεχνικές αλλαγές.

HU LED NAPELEMES PARK LÁMPA

TECHNIKAI PARAMÉTEREK

1. Lámpa:

- Fényáram;
- Színhőmérséklet;
- LED típus;
- Színvisszaadási index;
- Sugárzási szög;
- Méretek;
- Szín;
- Anyag.

2. Akkumulátor:

- Erő;
- Típus;
- Névleges feszültség;
- Nominal capacity.

3. Napelem:

- Maximális teljesítmény;
- Maximális feszültség;
- Maximális áramerősség;
- Üresjáratú feszültség;
- Rövidzárlati áram;
- Méretek;
- Határozza meg a rendszer feszültségét;
- Vizsgálati feltételek.

4. Mozgásérzékelő:

- Technológia;
- Max indukciós távolság;
- Indukciós szög.

5. Távirányító:

- Technológia;
- Hatótávolság;
- Áramforrás.

6. Teljes töltési ciklusidő közvetlen napfényben;

7. Munkaidő teljes feltöltéssel;

IKONOK ÉRTELMEZÉSE

- A termék beépített mozgásérzékelővel rendelkezik;
- Behatolás elleni védelem. Fröccsenő víz elleni védelem biztosított;
- Maximális működési idő teljes akkumulátortöltés mellett és az „Auto” mód bekapcsolott állapotában;
- Az akkumulátor töltési és kisütési ciklusainak száma;
- Az akkumulátor kapacitása és típusa;
- Nyalábyszög;
- Be/ki ciklusok;
- Nincs észrevehető vibrálás az emberi szem számára;
- Mechanikai ütésvédelem;
- Színvisszaadási index;
- Korrelált színhőmérséklet;
- Ultraibolya mentes;
- Higanymentes;
- Javasolt beépítési magasság;
- Csak kültéri használatra;
- A sérült fényszórót ki kell cserélni;
- A termék nem cserélhető fényforrást tartalmaz;
- Áramütés elleni védelem III. osztály – az áramütés elleni védelmet az adott termék nagyon alacsony biztonságos feszültséggel (SELV) való táplálásával biztosítják anélkül, hogy a biztonságosan magasabb feszültség keletkezősének veszélye fennállna;
- A termék megfelel az EU irányelvek követelményeinek;
- A termék megfelel Ukrajna műszaki előírásainak;

KÖRNYEZTVÉDELLEM

28. Az elektromos és elektronikus berendezések hulladékáról szóló törvény előírásai szerint tilos az áthúzott szemetes jelzéssel ellátott hulladék berendezést más hulladékkal együtt elhelyezni. A felhasználó, aki meg kíván szabadulni az elektronikai és elektromos berendezéstől, köteles azt visszajuttatni a hulladék berendezés gyűjtőhelyére. A berendezésben nincsenek olyan veszélyes alkotórészek, amelyek különösen negatívan hatnak a környezetre és az emberi egészségre.

A TERMÉK CÉLJA ÉS ALKALMAZÁSA

A termék tájrádék, parkosvények és udvarok autonóm megvilágítására terveztek. A termék beépített akkumulátorral működik, nem csatlakoztatható a hálózathoz.

BELEÉRTVE

- LED napelemes lámpa;
- Rögzítő csatlakozó;
- Hatlapnyú csavar 3 db;
- Hatlapnyú 3 db;
- PVC dugó 3 db;

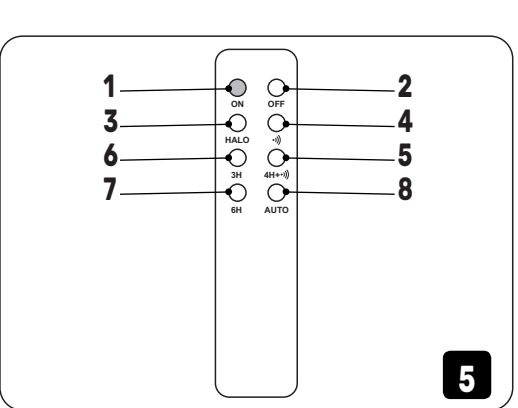
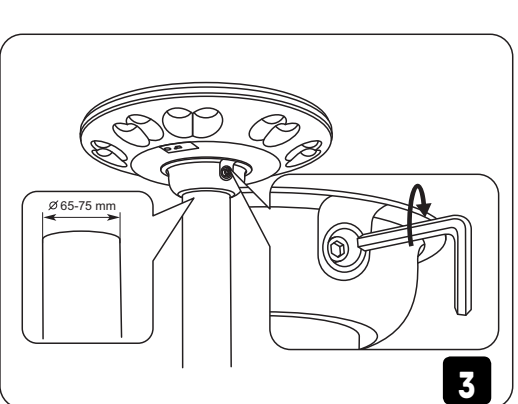
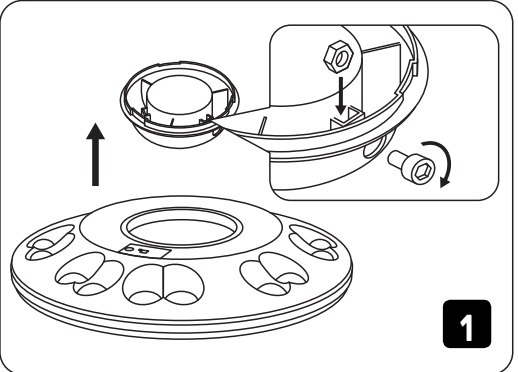

- Távirányító;
- AAA elem 2 db;
- Egyedi csomagolás.

TELEPÍTÉSI ÚTMUTATÓ

Telepítés és használat előtt olvassa el a használati útmutatót. A lámpa és a napelem szerves részei. Különálló alkatrészek nem használhatók önállóan. A terméket a talajjal párhuzamos, stabil oszlopra kell felszerelni. A telepítés befejezéséhez hajtsa végre a következő műveleteket:
a) Vegye ki a csatlakozót, és szerelje fel a csavarokat és az anyákat a csatlakozóra, a csavarok nem húzódnak meg (1. ábra);
b) Helyezze be a csatlakozót és fordítsa el a reteszelt helyzetbe a nyíl irányába (2. ábra);
c) Győződjön meg arról, hogy a telepítés megfelel a 65-75 mm-es pólusátmérő tartománynak. Erintse meg a csatlakozót az oszlopon, majd a szerszámmal (nem tartozék) húzza meg erősen a csavarokat a rúddal (3. ábra);
d) Fedje le a PVC-dugót a szerelvényülásban a csavarogzító furattal, és tartsa lenyomva a kapcsolót 2 másodpercig a vezérlőpanelen, hogy felkapcsolja a lámpát a telepítés befejezéséhez (4. ábra).

HASZNÁLATI UTASÍTÁSOK

A napelem a napfényt elektromos árammá alakítja és tölti az akkumulátort. A világításvezérlő automatikusan tölti az akkumulátort nappal (>10 Lux) és lemeríti éjszaka (<5-10 Lux). A környező töltési hőmérséklet 0°C felett, a kisütés -10°C felett.

Jegyzet:

- *Normál használat előtt győződjön meg arról, hogy a lámpa 8 órán keresztül tartománynak fel van töltve közvetlen napfényben.*
- *Kerülje el, hogy a fák, épületek és egyéb tárgyak árnyéka a napelemre essen. Ellenkező esetben a teljesítmény csökkenhet.*

A TÁVIRÁNYÍTÓ BEVEZETÉSE (5. ábra):

- Kényszerített BE.** Kattintson egyszer a lámpa bekapcsolásához. Az „AUTO” üzemmódu kisütési program kerül alkalmazásra.
- Kényszerített KI.** Kattintson egyszer a világítás kikapcsolásához.
- Halo BE/KI.** Kattintson a kiegészítő dekoratív fényudvar (3000K) bekapcsolásához. A halo fény a fő fényvel együtt folyamatosan világít. Kattintson újra a kikapcsoláshoz.
- Indukciós üzemmódu¹.** Kattintson az indukciós mód bekapcsolásához. Nem észlelhető indukció – a fényerő 8%-a; indukció észlelve – a fényerő 100%-a. Az állandó zöld fény jelzi, hogy ez az üzemmódu be van kapcsolva.
- 4H + indukció ¹.** Az első 4 órában az „AUTO” üzemmódu programja, majd az indukciós mód kerül alkalmazásra (nincs indukció – a fényerő 8%-a; indukció észlelve – a fényerő 60%-a). A villogó zöld fény jelzi, hogy ez az üzemmódu be van kapcsolva.
- Időtítés 3 óra ¹.** 3 órán keresztül működik 75%-os fényerő mellett, majd automatikusan kikapcsol.
- Időtítés 6 óra ¹.** 6 órán keresztül működik az „AUTO” üzemmódu kisütési programmal, majd automatikusan kikapcsol.
- Automatikus mód¹.** Az első 0,5 órában 60%-os fényerővel világít, a következő 1,5 órában 50%-os fényerővel, a következő