

VIDEX®

USER'S MANUAL | ПОСІБНИК КОРИСТУВАЧА | INSTRUKCJA OBSŁUGI | HANDBUCH | ΕΓΧΕΙΡΙΔΙΟ ΧΡΗΣΤΗ | FELHASZNÁLÓI ÚTMUTATÓ



INDEX: VL-WLS0-025-S

TECHNICAL PARAMETERS | ТЕХНІЧНІ ПАРАМЕТРИ | PARAMETRY TECHNICZNE | TECHNISCHE PARAMETER | ΤΕΧΝΙΚΕΣ ΠΑΡΑΜΕΤΡΟΙ | ΤΕΧΝΙΚΑΙ ΠΑΡΑΜΕΤΕΡΕΚ

1. Lamp	1.1. Luminous flux	600 Lm (Лм)
	1.2. Color temperature	5000K
	1.3. LED type	SMD3030*6
	1.4. Color Rendering Index	Ra>80
	1.5. Beam angle	60°
	1.6. Color	Black (Чорний)
2. Battery	1.7. Material	ABS (АБС)
	2.1. Power	6.4 Wh (Вт)
	2.2. Type	LiFePO4
	2.3. Nominal voltage	3.2 V (В)
3. Solar Panel	2.4. Nominal capacity	2 Ah (Аг)
	3.1. Pm	2W (Вт)
	3.2. Vmp	5.5V (В)
	3.3. Imp	0.9A (А)
	3.4. Voc	6.6V (В)
	3.5. Isc	1.01A (А)
	3.6. Max. system voltage	1000V (В)
4. Motion sensor	3.7. Test conditions	1000W(Вт)/M2, AM1.5, 25°C
	4.1. Technology	PIR (Інфрачервоний)
	4.2. Max induction distance	8 m (М) (25°C)
	4.3. Induction angle	120°
	5. Full charge	4-6 h (>4000Lux)

- Overall dimensions (mm), product weight (g/kg), production date and batch number are indicated on individual packaging;

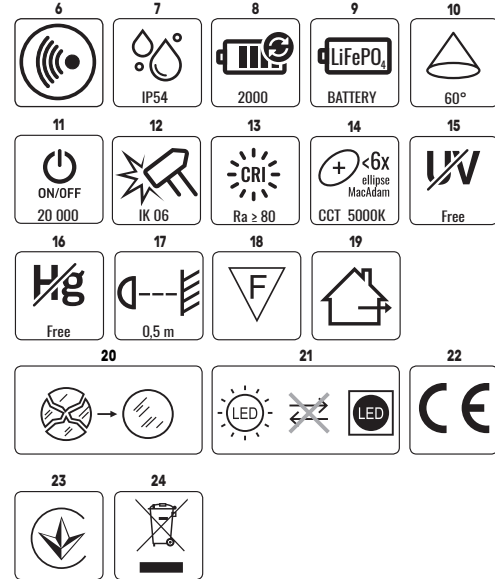

EN LED SOLAR WALL LIGHT

INTERPRETATION OF THE ICONS

- Product has built-in motion sensor;
- Ingress protection. Protection against splashing water provided;
- Number of the battery charge and discharge cycles;
- Capacity and type of the battery;
- Beam angle;
- On/off cycles;
- Mechanical impacts protection;
- Color rendering index;
- Correlated color temperature;
- Ultra-violet free;
- Mercury free;
- Minimum distance from the illuminated object;
- The product can be installed and used on/in normally flammable surfaces;
- For outdoor use only;
- Damaged light diffuser should be replaced;
- The product contains non-replaceable light source;
- Product meets requirements of EU directives;
- Product complies with the technical regulations of Ukraine;

ENVIRONMENTAL PROTECTION

24. Pursuant to the provisions of the WEEE Act, it is forbidden to put waste equipment marked with the symbol of a crossed bin together with other waste. The user, wishing to get rid of electronic and electrical equipment, is obliged to return it to a waste equipment collection point. There are no hazardous components in the equipment that have a particularly negative impact on the environment and human health.

PRODUCT'S PURPOSE AND APPLICATION

The product is intended for autonomous lighting of pedestrian areas, or for illuminating walls and architectural structures. The product works from a built-in battery and cannot be connected to the mains. The solar panel converts sunlight into electricity and charges the battery.

INCLUDED

- LED solar wall light;
- Mounting bracket;
- Expansion screw 2 pcs;
- Threaded fastener 2pcs;
- Individual packaging.

INSTALLATION INSTRUCTIONS

Read user's manual before installation and use. The product is intended for installation on walls, fences or building facades. The recommended installation height is 2-4 meters. The product must be installed in a place with strong and sufficient sunlight. To complete installation, please perform the following actions:

- Drill holes into the mounting surface and insert expansion screws (Fig. 1);
- Install the bracket (Fig. 2);
- Fix the lamp on the bracket, adjust the solar panel angle in such a way that the sun's rays fall on the solar panel as perpendicularly as possible. Tighten the threaded fasteners. (Fig. 3);

d) Press the switch on the lamp to turn on the lamp and select the working mode. To adjust the light direction, rotate the light source within 180 degrees (Fig. 4);

e) To adjust the lamp for a wall illumination, choose the "Auto" working mode (Fig. 5).

OPERATING INSTRUCTIONS

The light control will automatically charge the battery during the day (>10 Lux) and discharge at night (<5-10 Lux). Surrounding charging temperature above 0°C, discharging above -10°C.

Note:

- Before normal use, make sure that the lamp is fully charged for up to 6 hours under direct sunlight.
- Avoid shadows from trees, buildings and other objects falling on the solar panel. Otherwise, performance may decrease.

Press the switch to select working mode and switch in cycles. After selecting the mode, there is no need to switch again. The lamp remembers the selected mode and applies it every night.

There are three kind of working modes:

- Induction mode with standby light.** Induction detected - 100% of brightness; no induction detected - 3% of brightness. Light fades 20 seconds after induction.
- Induction mode.** Induction detected - 100% of brightness; no induction detected - the light is off. Light fades 20 seconds after induction.
- Auto mode.** Lights up for the first 0.5 hours at 60% brightness, the next 1.5 hours at 50% brightness, the next 4 hours at 30% brightness, the rest 8 hours at 10% brightness or until the battery runs out.
- OFF mode.** Press again to enter the OFF Mode: the solar wall light enters the off state.

FUNCTIONAL CHARACTERISTICS

This product should be used outdoor only.

MAINTENANCE AND SAFETY INSTRUCTIONS

For the long periods of storage, it is recommended to keep the battery charging level at about half capacity to extend its service life. Do not store with discharged battery. To maintain the original performance, clean up the solar panel every 3-4 months. Clean only with soft and dry cloths. Do not use chemical detergents. ATTENTION! Do not look directly at LED light beam. It's forbidden to use the product with damaged housing. Do not disassemble the sealed body of the lamp as this may compromise performance and void the warranty. Product must not be used in unfavorable conditions, e.g. vibrations, explosive air atmosphere, fumes, or chemical fumes, etc. Avoid installing the product near air conditioners, heating objects or high-voltage power grid system. The LED light source and the battery inside the product are not replaceable. If the LED light source or the battery fails please contact the manufacturer's authorized person. Used or damaged product should be disposed of in accordance with applicable regulations.

STORAGE AND TRANSPORTATION

Before delivery to the direct point of sale, the product must be stored in the manufacturer's packaging at a temperature from -20°C to +40°C, in a dry room and without exposure to direct sunlight. Transportation can be carried out by land, sea, air transport in the manufacturer's transport packaging.

WARRANTY

The warranty period for the product is indicated on the individual packaging and begins from the date of sale. During the warranty period, a faulty product can be exchanged or returned with prove of purchase and all components and accessories preserved. The following does not apply with the scope of limited warranty:

- Misuse the product and cause the products components damage;
 - Unauthorized disassemble or the presence of deep mechanical damage to the product;
 - Damage due to force majeure.
- The manufacturer shall not be responsible for any damage resulting from the failure to follow above instructions. The manufacturer reserves the right to make amendments of this user's manual. The manufacturer reserves the right to provide technical changes.

UA СВІТЛОДІОДНИЙ НАСТІННИЙ СОНЯЧНИЙ СВІТИЛЬНИК

ТЕХНІЧНІ ПАРАМЕТРИ

- Ліхтар:
 - Світловий потік (Лм);
 - Кольорова температура світла (К);
 - Тип світлодіодів;
 - Індекс передачі кольорів (Ra);
 - Кут розсіювання (°);
 - Колір;
 - Матеріали.
- Акумулятор:
 - Потужність (Вт);
 - Тип;
 - Номінальна напруга;
 - Номинальний об'єм.
- Сонячна панель:
 - Максимальна потужність (Вт);
 - Максимальна напруга (В);
 - Максимальна сила струму (А);
 - Напруга холостого ходу (В);
 - Сила струму короткого замикання (А);
 - Гранична напруга системи (В);
 - Умови тестування.
- Датчик руху:
 - Технологія;
 - Максимальна дальність виявлення;
 - Кут виявлення;
- Час повного циклу зарядки за сонячної погоди (год.);

Габаритні розміри (мм), вага виробу (g/kg), дата виготовлення та номер партії вказані на індивідуальній упаковці;

ТЛУМАЧЕННЯ ПІКТОГРАМ

- Виріб має вбудований датчик руху;
- Захист від пилу і води; Виріб захищений від бризок води.
- Кількість циклів заряду і розряду акумулятора;
- Ємність і тип акумулятора;
- Кут розсіювання світла;
- Цикли ввімкнення/вимкнення;
- Захист від механічних впливів;
- Індекс передачі кольорів;
- Колірна температура світла;
- Без ультрафіолету;
- Без ртуті;
- Мінімальна відстань від освітлюваного об'єкта;
- Виріб можна встановлювати та використовувати на/на зазвичай легкозаймистих поверхнях;
- Тільки для зовнішнього використання;
- Пошкодження світлодіодів заміняти;
- Виріб містить незмінне джерело світла;
- Продукт відповідає вимогам директив ЄС;
- Товар відповідає технічному регламенту України.

ОХОРОНА НАВКОЛИШНЬОГО СЕРЕДОВИЩА

24. Відповідно до Закону про відходи електричного та електронного обладнання (ВЕЕО), забороняється викидати сміттєве обладнання, позначене символом перекресленого контейнера, разом з іншим сміттям. Користувач, який бажає позбутися електронного та електричного обладнання, зобов'язаний повернути його в пункт прийому відпрацьованого обладнання. У складі обладнання відсутні небезпечні компоненти, які особливо негативно впливають на навколишнє середовище та здоров'я людини.

ПРИЗНАЧЕННЯ ТА ЗАСТОСУВАННЯ ПРОДУКТУ

Виріб призначений для автономного освітлення пішохідних зон, або для підсвічування стін і архітектурних споруд. Виріб працює від вбудованого акумулятора і не підключається до мережі. Сонячна панель перетворює сонячне світло в електрику і заряджає акумулятор.

У КОМПЛЕКТІ

- Світильник;
- Монтажний кронштейн;
- Розпірний гвинт 2 шт.;
- Різьбовий затискач 2шт;
- Індивідуальна упаковка.

ІНСТРУКЦІ З МОНТАЖУ

Прочитайте посібник користувача перед установкою та використанням. Виріб призначений для встановлення на стінах, парканах або

фасадах будівель. Рекомендована висота установки 2-4 метри. Виріб необхідно встановити в місці з сильним і достатнім сонячним освітленням. Для завершення встановлення виконайте наступні дії:

- Просвердліть отвори в монтажній поверхні та вставте розпірні гвинти (рис. 1);
- Встановіть кронштейн (мал. 2);
- Закріпіть світильник на кронштейні, відрегулюйте кут нахилу сонячної панелі таким чином, щоб сонячні промені падали на сонячну панель максимально перпендикулярно. Затягніть бокові затискачі. (мал. 3);
- Натисніть перемикач на світильнику, щоб увімкнути його та обрати режим роботи. Щоб відрегулювати напрямок світла, обертайте джерело світла на 180 градусів (мал. 4);
- Щоб налаштувати світильник для освітлення стін, оберіть режим роботи «Авто» (мал. 5).

ІНСТРУКЦІ З КОРИСТУВАННЯ

Схема контролю освітлення автоматично заряджатиме акумулятор протягом дня (>10 люкс) і розряджатиме вночі (<5-10 люкс). Навколишня температура зарядки вище 0°C, розряджання вище -10°C.

Примітка:

- Перед звичайним використанням переконайтеся, що світильник повністю заряджено протягом 6 годин під прямими сонячними променями.
- Уникайте падіння тіні від дерев, будівель та інших об'єктів, на сонячну панель. Інакше продуктивність буде знижена.

Натисніть перемикач, щоб обрати необхідний із режимів або циклічно перемикаєтесь між ними. Після вибору режиму повторне перемикання не потрібно. Світильник запам'ятовує обраний режим та застосовує його щочвечора. Є три режими роботи:

- Режим датчика зі світлом очікування.** Виявлена індукція - 100% яскравості; індукції не виявлено - 3% яскравості. Світло зникає через 20 секунд після індукції.
- Режим датчика.** Виявлена індукція - 100% яскравості; індукції не виявлено - світло вимкнено. Світло зникає через 20 секунд після індукції.
- Режим «Авто».** Працює перші 0,5 години при 60% яскравості, наступні 1,5 години при 50% яскравості, наступні 4 години при 30% яскравості, решта 8 годин при 10% яскравості або доки не розрядяться акумулятор.
- Режим вимкнено.** Натисніть ще раз, щоб вимкнути: світильник переходить у вимкнений стан.

ФУНКЦІОНАЛЬНІ ХАРАКТЕРИСТИКИ

Даний виріб слід використовувати лише на вулиці.

ІНСТРУКЦІ З ОБСЛУГОВУВАННЯ ТА ТЕХНІКИ БЕЗПЕКИ

Під час тривалого зберігання рекомендується підтримувати рівень заряду акумулятора приблизно на половині ємності, щоб подовжити термін його служби. Не зберігати з розрядженим акумулятором. Щоб зберегти початкову продуктивність, очищуйте сонячну панель кожні 3-4 місяці. Чистити тільки м'якими і сухими тканинами. Не використовуйте хімічні миючі засоби. УВАГА! Не дивіться прямо на світлодіодний промінь. Забороняється використовувати виріб з пошкодженням корпусом. Не розбирайте герметичний корпус світильника, оскільки це може погіршити роботу та призвести до втрати гарантії. Продукт не можна використовувати в несприятливих умовах, напр. вібрації, вибухонебезпечного повітряної атмосфери, випарів або хімічних випарів тощо. Уникайте встановлення виробу поблизу кондиціонерів, нагрівальних об'єктів або високовольтної електромережі. Світлодіодне джерело світла та акумулятор всередині продукту не підлягають заміні. Якщо світлодіодне джерело світла або акумулятор вийшли з ладу, зверніться до уповноваженої особи виробника. Використаний або пошкоджений продукт слід утилізувати відповідно до чинних норм.

ЗБЕРІГАННЯ ТА ТРАНСПОРТУВАННЯ

Перед доставкою до безпосереднього місця продажу, виріб необхідно зберігати в упаковці виробника при температурі від -20°C до +40°C, у сухому приміщенні та без потрапляння прямих сонячних променів. Транспортування може здійснюватися наземним, морським, повітряним транспортом в транспортній упаковці виробника.

ГАРАНТІЯ

Гарантійний термін на виріб вказано на індивідуальній упаковці і починається від дати продажу. Протягом гарантійного терміну несправний продукт можна обміняти або повернути з підтвердженням покупки та збереженням усіх компонентів і аксесуарів. Наведене нижче не поширюється на обмежену гарантію:

- Неналежне використання продукту та спричинення пошкодження компонентів продукту;
 - Самовільне розбирання або наявність глибоких механічних пошкоджень виробу;
 - Пошкодження внаслідок форс-мажорних обставин.
- Виробник не несе відповідальності за будь-яку шкоду, спричинену недотриманням наведених вище інструкцій. Виробник залишає за собою право вносити зміни в цей посібник користувача. Виробник залишає за собою право вносити технічні зміни.

PL SŁONECZNE ŚWIATŁO PARKOWE LED

PARAMETRY TECHNICZNE

- Lampa:
 - Strumień świetlny;
 - Temperatura barwowa światła;
 - Rodzaj diod LED;
 - Wskaźnik oddawania barw;
 - Kąt rozproszenia;
 - Kolor;
 - Materiał.
- Bateria:
 - Moc;
 - Rodzaj;
 - Napięcie nominalne;
 - Objętość nominalna.
- Panel solarny:
 - Maksymalna moc;
 - Maksymalne napięcie;
 - Maksymalny prąd;
 - Napięcie bez obciążenia;
 - Prąd zwarcia;
 - Ogranicz napięcie systemu;
 - Wzrostki testowe.
- Czujnik ruchu:
 - Technologia;
 - Maksymalna odległość indukcji;
 - Kąt indukcji.
- Czas pełnego cyklu ładowania (słoneczna pogoda).

Wymiary gabarytowe (mm), waga produktu (g/kg), data produkcji i numer partii są podane na opakowaniu jednostkowym;

INTERPRETACJA PIKTOGRAMÓW

- Produkt posiada wbudowany czujnik ruchu;
- Stopień ochrony. Zapewniona ochrona przed bryzgami wody;
- Liczba cykli ładowania i rozładowania akumulatora;
- Pojemność i rodzaj baterii;
- Kąt wiązki;
- Cykle włączania/wyłączania;
- Ochrona przed uderzeniami mechanicznymi;
- Wskaźnik oddawania barw;
- Skorelowana temperatura barwowa;
- Bez ultrafioletu;
- Bez rtęci;
- Minimalna odległość od oświetlanego obiektu;
- Produkt może być instalowany i używany na/w powierzchniach normalnie palnych;
- Tylko do użytku na zewnątrz;
- Uszkodzony dyfuzor światła należy wymienić;
- Produkt zawiera niewymienne źródło światła;
- Produkt spełnia wymagania dyrektyw UE;
- Produkt jest zgodny z przepisami technicznymi Ukrainy;

ОХРОНА СРІДОВИЩА

24. Zgodnie z przepisami Ustawy o WEEE zabrania się umieszczania wraz z innymi odpadami zużytego sprzętu oznaczonego symbolem przekreślonego kosza. Użytkownik chcąc pozbyć się sprzętu elektronicznego i elektrycznego zobowiązany jest do oddania go do punktu zbiorczy z użytego sprzętu. W sprawie nie ma niebezpiecznych składników, które mają szczególnie negatywny wpływ na środowisko i zdrowie ludzi.

PRZEZNACZENIE I ZASTOSOWANIE PRODUKTU

Produkt przeznaczony do autonomicznego oświetlenia ciągów pieszych lub do oświetlania ścian i obiektów architektonicznych. Produkt działa z wbudowanej baterii i nie może być podłączony do sieci. Panel słoneczny przetwarza światło słoneczne na energię elektryczną i ładuje akumulator.

W ZESTAWIE

- Lampa;
- Uchwyt montażowy;
- Śruba rozporowa 2 szt.;
- Łącznik gwintowany 2szt;
- Indywidualne opakowanie.

INSTRUKCJE INSTALACJI

Przeznaczony do montażu na ścianach, ogrodzeniach lub elewacjach budynków. Zalecana wysokość montażu to 2-4 metry. Produkt należy zainstalować w miejscu o silnym i wystarczającym nasłonecznieniu. Aby zakończyć instalację, wykonaj następujące czynności:

- Wywierć otwory w powierzchni montażowej i włóż wkręty rozporowe (Rys. 1);
- Zamontować wspornik (Rys. 2);
- Zamocować lampę na wsporniku, wyregulować kąt panelu słonecznego tak, aby promienie słoneczne padały na panel słoneczny możliwie jak najbardziej prostopadle. Dokręć gwintowane elementy złączone. (rys. 3);
- Naciśnij przełącznik na lampie, aby włączyć lampę i wybierz tryb pracy. Aby dostosować kierunek światła, obróć źródło światła o 180 stopni (Rys. 4);
- Aby dostosować lampę do oświetlenia ściennego należy wybrać tryb pracy „Auto”. Instalację (Rys. 5).

INSTRUKCJA UŻYCIA

Stworzenie oświetlenia automatycznie ładuje akumulator w ciągu dnia (>10 luksów) i rozładowuje w nocy (<5-10 luksów). Temperatura otoczenia ładowania powyżej 0°C, rozładowanie powyżej -10°C.

Uwaga:

- Przed normalnym użyciem upewnij się, że lampa jest w pełni naładowana przez maksymalnie 6 godzin w bezpośrednim świetle słonecznym.
- Unikaj cieni drzew, budynków i innych obiektów padających na panel słoneczny. W przeciwnym razie wydajność może się zmniejszyć.

Naciśnij przełącznik, aby wybrać tryb pracy i przełączaj cyklicznie. Po wybraniu trybu nie ma potrzeby ponownego przełączania. Lampa zapamiętuje wybrany tryb i stosuje go każdego nocy. Istnieją trzy rodzaje trybów pracy:

- Tryb indukcyjny ze światłem gotowości.** Wykryto indukcję - 100% jasności; nie wykryto indukacji - 3% jasności. Światło zanika 20 sekund po indukacji.
- Tryb indukcyjny.** Wykryto indukcję - 100% jasności; nie wykryto indukacji - światło jest wyłączone. Światło zanika 20 sekund po indukacji.
- Tryb „Auto”.** Świeci przez pierwsze 0,5 godziny przy jasności 60%, następnie 1,5 godziny przy jasności 50%, kolejne 4 godziny przy jasności 30%, pozostałe 8 godzin przy jasności 10% lub do wyczerpania baterii.
- Tryb WYŁ.** Naciśnij ponownie, aby przejść do trybu wyłączenia: lampa solarna naścienna przechodzi w stan wyłączenia.

CHARAKTERYSTYKA FUNKCJONALNA

Ten produkt powinien być używany wyłącznie na zewnątrz.

INSTRUKCJE KONSERWACJI I BEZPIECZEŃSTWA

W przypadku długich okresów przechowywania zaleca się utrzymywanie poziomu naładowania akumulatora na poziomie około połowy pojemności, aby wydłużyć jego żywotność. Nie przechowywać z rozładowanym akumulatorem. Aby zachować pierwotną wydajność, czyść panel słoneczny co 3-4 miesiące. Czyścić wyłącznie miękką i suchą ściereczką. Nie używaj chemicznych środków czyszczących. UWAGA! Nie patrz bezpośrednio na wiązkę światła LED. Zabrania się używania produktu z uszkodzoną obudową. Nie demontuj uszczelnionego korpusu lampy, ponieważ może to obniżyć wydajność i unieważnić gwarancję. Produkt nie może być użytkowany w niesprzyjających warunkach, m.in. wibracje, atmosfera wybuchowa, opary lub opary chemiczne itp. Należy unikać instalowania produktu w pobliżu klimatyzatorów, obiektów grzewczych lub sieci wysokiego napięcia. Źródło światła LED i bateria wewnątrz produktu nie są wymienne. W przypadku awarii źródła światła LED lub baterii należy skontaktować się z osobą autoryzowaną przez producenta. Zużyty lub uszkodzony produkt należy utylizować zgodnie z obowiązującymi przepisami.

PRZECHOWYWANIE I TRANSPORT

Przed dostawą do punktu sprzedaży bezpośredniego produktu należy przechowywać w opakowaniu producenta w temperaturze od -20°C do +40°C, w suchym pomieszczeniu i bez narażenia na bezpośrednie działanie promieni słonecznych.

Transport może być realizowany drogą lądową, morską, lotniczą w opakowaniach transportowych producenta.

GWARANCJA

Okres gwarancji na produkt wskazany jest na opakowaniu jednostkowym i liczy się od dnia sprzedaży. W okresie gwarancyjnym wadliwy produkt można wymienić lub zwrócić wraz z dowodem zakupu oraz zachowanymi wszystkimi komponentami i akcesoriami. Poniższe informacje nie mają zastosowania w zakresie ograniczonej gwarancji:

- Niewłaściwie używać produktu i powodować uszkodzenia elementów produktu;
- Nieautoryzowany demontaż lub obecność głębokich uszkodzeń mechanicznych produktu;
- Uszkodzenia spowodowane działaniem siły wyższej.

Producent nie ponosi odpowiedzialności za szkody powstałe w wyniku nieprzestrzegania powyższych zaleceń. Producent zastrzega sobie prawo do wprowadzania zmian w niniejszej instrukcji obsługi. Producent zastrzega sobie prawo do wprowadzania zmian technicznych.

DE SOLARNA LAMPA ŚCIENNA LED

TECHNISCHE PARAMETER

- Lampe:
 - Lichtfluss;
 - Farbtemperatur;
 - LED-Typ;
 - Farbwiedergabeindex;
 - Abstrahlwinkel;
 - Farbe;
 - Material.
- Batterie:
 - Leistung;
 - Typ;
 - Nennspannung;
 - Nominale Kapazität.
- Sonnenkollektor:
 - Maximale Leistung;
 - Maximale Spannung;
 - Maximaler Strom;
 - Leerlaufspannung;
 - Kurzschlussstrom;
 - Spannung des Systems begrenzen;
 - Testbedingungen.
- Bewegungssensor:
 - Technologie;
 - Maximaler Induktionsabstand;
 - Induktionswinkel.
- Die Zeit eines vollständigen Ladezyklus (sonniges Wetter);

Gesamtabmessungen (mm), Produktgewicht (g/kg), Produktionsdatum und Chargennummer sind auf der einzelnen Verpackung angegeben;

INTERPRETATION VON IKONEN

- Das Produkt hat einen eingebauten Bewegungssensor;
- Eindringenschutz. Spritzwasserschutz vorhanden;
- Anzahl der Lade- und Entladezyklen der Batterie;
- Kapazität und Art der Batterie;
- Abstrahlwinkel;
- Ein-/Aus-Zyklen;
- Schutz vor mechanischen Stößen;
- Farbwiedergabeindex;
- Ähnlichste Farbtemperatur;
- UV-frei;
- Quecksilberfrei;
- Mindestabstand zum beleuchteten Objekt;
- Das Produkt kann auf/in normal entflammaren Oberflächen installiert und verwendet werden;
- Nur zur Verwendung im Freien;
- Beschädigter Lichtdiffusor sollte ersetzt werden;
- Das Produkt enthält eine nicht austauschbare Lichtquelle;
- Produkt erfüllt die Anforderungen der EU-Richtlinien;
- Das Produkt entspricht den technischen Vorschriften der Ukraine;

UMWELTSTUZZ

24. Gemäß den Bestimmungen des WEEE-Gesetzes ist es verboten, Altgeräte, die mit dem Symbol einer durchgekreuzten Mülltonne gekennzeichnet sind, zusammen mit anderen Abfällen zu entsorgen. Der

Benutzer, der elektronische und elektrische Geräte abgeben möchte, ist verpflichtet, diese an einer Sammelstelle für Altgeräte abzugeben. Das Gerät enthält keine gefährlichen Bestandteile, die sich besonders negativ auf die Umwelt und die menschliche Gesundheit auswirken.

ZWECK UND ANWENDUNG DES PRODUKTS

Das Produkt ist für die autonome Beleuchtung von Fußgängerzonen oder für die Beleuchtung von Wänden und architektonischen Strukturen bestimmt. Das Produkt arbeitet mit einem eingebauten Akku und kann nicht an das Stromnetz angeschlossen werden. Das Solarpanel wandelt Sonnenlicht in Strom um und lädt die Batterie auf.

INBEGRIFFEN

- LED-Solarwandleuchte;
- Montagehalterung;
- Dehnschraube 2 Stk.;
- Gewindebefestigung 2St;
- Individuelle Verpackung.

INSTALLATIONSANLEITUNG

Lesen Sie vor der Installation und Verwendung die Bedienungsanleitung. Das Produkt ist für die Montage an Wänden, Zäunen oder Gebädefassaden bestimmt. Die empfohlene Installationshöhe beträgt 2-4 Meter. Das Produkt muss an einem Ort mit starker und ausreichender Sonneneinstrahlung installiert werden. Um die Installation abzuschließen, führen Sie bitte die folgenden Schritte aus:

- a) Löcher in die Montagefläche bohren und Dehnschrauben einsetzen (Abb. 1);
- b) Installieren Sie die Halterung (Abb. 2);
- c) Lampe am Bügel befestigen, Neigung des Solarpanels so einstellen, dass die Sonnenstrahlen möglichst senkrecht auf das Solarpanel fallen. Ziehen Sie die Gewindebefestigungen fest. (Abb. 3);
- d) Drücken Sie den Schalter an der Lampe, um die Lampe einzuschalten und den Arbeitsmodus auszuwählen. Um die Lichtrichtung einzustellen, drehen Sie die Lichtquelle innerhalb von 180 Grad (Abb. 4);
- e) Um die Lampe für eine Wandbeleuchtung einzustellen, wählen Sie den Arbeitsmodus „Auto“ (Abb. 5).

BEDIENUNGSANLEITUNG

Die Lichtsteuerung lädt den Akku tagsüber automatisch auf (>10 Lux) und entlädt ihn nachts (<5-10 Lux). Umgebungstemperatur beim Laden über 0°C, Entladen über -10°C.

Notiz:

Stellen Sie vor dem normalen Gebrauch sicher, dass die Lampe für bis zu 6 Stunden unter direkter Sonneneinstrahlung vollständig aufgeladen ist. - Vermeiden Sie Schatten von Bäumen, Gebäuden und anderen Objekten, die auf das Solarmodul fallen. Andernfalls kann die Leistung abnehmen.

- Drücken Sie den Schalter, um den Arbeitsmodus auszuwählen und in Zyklen zu wechseln. Nach Auswahl des Modus muss nicht erneut umgeschaltet werden. Die Lampe merkt sich den ausgewählten Modus und wendet ihn jede Nacht an. Es gibt drei Arten von Arbeitsmodi:
- 1) **Induktionsmodus mit Standby-Licht.** Induktion erkannt – 100 % Helligkeit; keine Induktion erkannt – 3 % der Helligkeit. Das Licht verblasst 20 Sekunden nach der Induktion.
 - 2) **Induktionsmodus.** Induktion erkannt – 100 % Helligkeit; keine Induktion erkannt – das Licht ist aus. Das Licht verblasst 20 Sekunden nach der Induktion.
 - 3) **Auto-Modus.** Leuchtet die ersten 0,5 Stunden bei 60 % Helligkeit, die nächsten 1,5 Stunden bei 50 % Helligkeit, die nächsten 4 Stunden bei 30 % Helligkeit, die restlichen 8 Stunden bei 10 % Helligkeit oder bis der Akku leer ist.
 - 4) **AUS-Modus.** Drücken Sie erneut, um in den AUS-Modus zu gelangen: Die Solarwandleuchte wechselt in den AUS-Zustand.

FUNKTIONSMERKMAL

Dieses Produkt sollte nur im Freien verwendet werden.

WARTUNG UND SICHERHEITSHINWEISE

Bei längerer Lagerung wird empfohlen, den Ladezustand des Akkus etwa auf halber Kapazität zu halten, um die Lebensdauer zu verlängern. Nicht mit entladenem Akku lagern. Reinigen Sie das Solarmodul alle 3-4 Monate, um die ursprüngliche Leistung zu erhalten. Nur mit weichen und trockenen Tüchern reinigen. Verwenden Sie keine chemischen Reinigungsmittel. AUFMERSAMKEIT! Blicken Sie nicht direkt in den LED-Lichtstrahl. Es ist verboten, das Produkt mit beschädigtem Gehäuse zu verwenden. Zerlegen Sie nicht das versiegelte Gehäuse der Lampe, da dies die Leistung beeinträchtigen und die Garantie ungültig machen kann. Produkt darf nicht unter ungünstigen Bedingungen eingesetzt werden, z. Vibrationen, explosive Luftatmosphäre, Dämpfe oder chemische Dämpfe usw. Vermeiden Sie die Installation des Produkts in der Nähe von Klimaanlage, Heizkörpern oder Hochspannungsnetzen. Die LED-Lichtquelle und der Akku im Produkt sind nicht austauschbar. Bei Ausfall der LED-Lichtquelle oder des Akkus wenden Sie sich bitte an die autorisierte Person des Herstellers. Gebrauchtes oder beschädigtes Produkt sollte gemäß den geltenden Vorschriften entsorgt werden.

LAGERUNG UND TRANSPORT

Vor der Lieferung an die direkte Verkaufsstelle muss das Produkt in der Verpackung des Herstellers bei einer Temperatur von -20 °C bis +40 °C, in einem trockenen Raum und ohne direkte Sonneneinstrahlung gelagert werden.

Der Transport kann per Land-, See-, Lufttransport in der Transportverpackung des Herstellers erfolgen.

GARANTIE

Die Garantiezeit für das Produkt ist auf der jeweiligen Verpackung angegeben und beginnt mit dem Verkaufsdatum. Während der Garantiezeit kann ein fehlerhaftes Produkt umgetauscht oder unter Vorlage des Kaufbelegs zurückgegeben werden, wobei alle Komponenten und Zubehörteile erhalten bleiben. Folgendes gilt nicht im Rahmen der eingeschränkten Gewährleistung:

- Missbrauch des Produkts und Beschädigung der Produktkomponenten;
 - Unbefugte Demontage oder das Vorhandensein tiefer mechanischer Schäden am Produkt;
 - Schäden durch höhere Gewalt.
- Der Hersteller haftet nicht für Schäden, die aus der Nichtbeachtung der obigen Anweisungen resultieren. Der Hersteller behält sich das Recht vor, Änderungen an dieser Bedienungsanleitung vorzunehmen. Der Hersteller behält sich technische Änderungen vor.

GR LED ΗΛΙΑΚΟ ΦΩΣ ΠΑΡΚΟΥ
ΤΕΧΝΙΚΕΣ ΠΑΡΑΜΕΤΡΟΙ
1. Λάμπα: <ul style="list-style-type: none">1.1. Φωτεινή ροή; 1.2. Θερμοκρασία χρώματος; 1.3. Τύπος LED; 1.4. Δείκτης απόδοσης χρωμάτων; 1.5. Γωνία δέσμης; 1.6. Χρώμα; 1.7. Υλικό.
2. Μπαταρία: <ul style="list-style-type: none">2.1. Ισχύς; 2.2. Τύπος; 2.3. Ονομαστική τάση; 2.4. Ονομαστική χωρητικότητα.
3. Ηλιακό πάνελ: <ul style="list-style-type: none">3.1. Μέγιστη ισχύς; 3.2. Μέγιστη τάση; 3.3. Μέγιστο ρεύμα; 3.4. Τάση ανοιχτού κυκλώματος; 3.5. Ρεύμα βραχυκύκλωσης; 3.6. Μέγιστη τάση συστήματος; 3.7. Συνθήκες δοκιμής.
4. Αισθητήρας κίνησης: <ul style="list-style-type: none">4.1. Τεχνολογία; 4.2. Μέγιστη απόσταση επαγωγής; 4.3. Γωνία επαγωγής.
5. Χρόνος πλήρους κύκλου φόρτισης σε ηλιόλουστο καιρό;
Οι συνολικές διαστάσεις (mm), το βάρος του προϊόντος (g/kg), η ημερομηνία παραγωγής και ο αριθμός παρτίδας αναγράφονται στην ατομική συσκευασία.
ΕΡΜΗΝΕΙΑ ΕΙΚΟΝΩΝ
6. Το προϊόν έχει ενσωματωμένο αισθητήρα κίνησης.
7. Προστασία εισόδου. Παρέχεται προστασία από πιτσιλισμα νερού.
8. Αριθμός κύκλων φόρτισης και εκφόρτισης της μπαταρίας.
9. Χωρητικότητα και τύπος μπαταρίας.
10. Γωνία δέσμης.
11. Κύκλοι ενεργοποίησης/απενεργοποίησης.
12. Προστασία από μηχανικές κρούσεις.
13. Δείκτης απόδοσης χρωμάτων.
14. Συσχτιζόμενη θερμοκρασία χρώματος.

15. Χωρίς υπεριώδη ακτινοβολία.
16. Χωρίς υδράργυρο.
17. Ελαχίστη απόσταση από το φωτιζόμενο αντικείμενο.
18. Το προϊόν μπορεί να εγκατασταθεί και να χρησιμοποιηθεί σε/σε συνήθως ευφλέκτες επιφάνειες.
19. Μόνο για εξωτερική χρήση.
20. Ο κατεστραμμένος διαχύτης φωτός πρέπει να αντικατασταθεί.
21. Το προϊόν περιέχει μη αντικαταστάσιμη πηγή φωτός.
22. Το προϊόν πληροί τις απαιτήσεις των οδηγιών της ΕΕ.
23. Το προϊόν συμμορφώνεται με τους τεχνικούς κανονισμούς της Ουκρανίας.

ΤΗΝ ΠΡΟΣΤΑΣΙΑ ΤΟΥ ΠΕΡΙΒΑΛΛΟΝΤΟΣ

24. Σύμφωνα με τις διατάξεις του νόμου περί ΑΗHE, απαγορεύεται η τοποθέτηση απορριμμάτων εξοπλισμού με το σύμβολο ενός σταυρωμένου κάδου μαζί με άλλα απορρίμματα. Ο χρήστης, που επιθυμεί να απαλλαγεί από ηλεκτρονικό και ηλεκτρικό εξοπλισμό, υποχρεούται να τον επιστρέψει σε σημείο συλλογής απορριμμάτων. Δεν υπάρχουν επικίνδυνα εξαρτήματα στον εξοπλισμό που έχουν ιδιαίτερα αρνητικές επιπτώσεις στο περιβάλλον και την ανθρώπινη υγεία.

ΣΚΟΠΟΣ ΚΑΙ ΕΦΑΡΜΟΓΗ ΤΟΥ ΠΡΟΪΟΝΤΟΣ

Το προϊόν προορίζεται για αυτόνομο φωτισμό χώρων πεζών ή για φωτισμό τοιχών και αρχιτεκτονικών κατασκευών. Το προϊόν λειτουργεί από ενσωματωμένη μπαταρία και δεν μπορεί να συνδεθεί στο ρεύμα. Το ηλιακό πάνελ μετατρέπει το ηλιακό φως σε ηλεκτρική ενέργεια και φορτίζει την μπαταρία.

ΠΕΡΙΛΑΜΒΑΝΕΤΑΙ

- LED ηλιακό φως τοίχου?
- Βραχίονα στήριξης;
- Βίδα διαστολής 2 τηχ.
- Συνδέτριας με σπειρώμα 2 τημ.
- Ατομική συσκευασία.

ΟΔΗΓΙΕΣ ΕΓΚΑΤΑΣΤΑΣΗΣ

Διαβάστε το εγχειρίδιο χρήσης πριν από την εγκατάσταση και τη χρήση. Το προϊόν προορίζεται για εγκατάσταση σε τοίχους, φράχτες ή προσόψεις κτιρίων. Το συνιστάμενο ύψος εγκατάστασης είναι 2-4 μέτρα. Το προϊόν πρέπει να εγκατασταθεί σε μέρος με ισχυρό και επαρκή ηλιακό φως. Για να ολοκληρώσετε την εγκατάσταση, εκτελέστε τις ακόλουθες ενέργειες:
α) Ανοίξτε τρύπες στην επιφάνεια στερέωσης και τοποθετήστε τις βίδες διαστολής (Εικ. 1).
β) Τοποθετήστε το στήριγμα (Εικ. 2).
γ) Στερεώστε τη λάμπα στο στήριγμα, ρυθμίστε τη γωνία του ηλιακού πάνελ με τέτοιο τρόπο ώστε οι ακτίνες του ήλιου να πέφτουν στο ηλιακό πάνελ όσο το δυνατόν πιο κάθετα. Σφίξτε τους συνδέτηρες με σπειρώμα. (Εικ. 3);
δ) Πατήστε το διακόπτη στη λάμπα για να ανάψετε τη λάμπα και να επιλέξετε τον τρόπο λειτουργίας. Για να ρυθμίσετε την κατεύθυνση του φωτός, περιστρέψτε την πηγή φωτός εντός 180 μοιρών (Εικ. 4).
ε) Για να ρυθμίσετε τη λάμπα για φωτισμό τοίχου, επιλέξτε τη λειτουργία «Αυτόματη» (Εικ. 5).

ΟΔΗΓΙΕΣ ΛΕΙΤΟΥΡΓΙΑΣ

Ο έλεγχος φωτός θα φορτίζει αυτόματα την μπαταρία κατά τη διάρκεια της ημέρας (>10 Lux) και θα αποφορτίζει τη νύχτα (<5-10 Lux). Θερμοκρασία φόρτισης περιβάλλοντος πάνω από 0°C, εκφόρτιση πάνω από -10°C.

Σημείωση:

- Πριν από την κανονική χρήση, βεβαιωθείτε ότι η λάμπα είναι πλήρως φορτισμένη για έως και 6 ώρες κάτω από το άμεσο ηλιακό φως.
- Αποφύγετε τις σκιές από δέντρα, κτίρια και άλλα αντικείμενα που πέφτουν στο ηλιακό πάνελ. Διαφορετικά, η απόδοση μπορεί να μειωθεί.

Πατήστε το διακόπτη για να επιλέξετε τρόπο λειτουργίας και εναλλαγή σε κύκλους. Αφού επιλέξετε τη λειτουργία, δεν χρειάζεται να αλλάξετε ξανά. Η λυχνία θυμιάται την επιλεγμένη λειτουργία και την εφαρμόζει κάθε βράδυ. Υπάρχουν τρία είδη τρόπων εργασίας:

- 1) **Λειτουργία επαγωγής με φως αναμονής.** Εντοπίστηκε επαγωγή – 100% της φωτεινότητας, δεν ανιχνεύτηκε επαγωγή – 3% της φωτεινότητας. Το φως σβήνει 20 δευτερόλεπτα μετά την επαγωγή.
- 2) **Λειτουργία επαγωγής.** Εντοπίστηκε επαγωγή – 100% της φωτεινότητας, δεν ανιχνεύτηκε επαγωγή - το φως είναι σβηστό. Το φως σβήνει 20 δευτερόλεπτα μετά την επαγωγή.
- 3) **Αυτόματη λειτουργία.** Ανάβει για τις πρώτες 0,5 ώρες σε φωτεινότητα 60%, τις επόμενες 1,5 ώρες σε φωτεινότητα 50%, τις επόμενες 4 ώρες σε φωτεινότητα 30%, τις υπόλοιπες 8 ώρες σε φωτεινότητα 10% ή μέχρι να τελειώσει η μπαταρία.
- 4) **Λειτουργία OFF.** Πατήστε ξανά για να μπειτε στη λειτουργία OFF: το ηλιακό φως τοίχου μπαίνει σε κατάσταση απενεργοποίησης.

ΛΕΙΤΟΥΡΓΙΚΑ ΧΑΡΑΚΤΗΡΙΣΤΙΚΑ

Αυτό το προϊόν πρέπει να χρησιμοποιείται μόνο σε εξωτερικούς χώρους.

ΟΔΗΓΙΕΣ ΣΥΝΤΗΡΗΣΗΣ ΚΑΙ ΑΣΦΑΛΕΙΑΣ

Για μεγάλες περιόδους αποθήκευσης, συνιστάται να διατηρείτε το επίπεδο φόρτισης της μπαταρίας στη μέση περίπου χωρητικότητα για να παρατείνετε τη διάρκεια ζωής της. Μην αποθηκεύτε με αποφορτισμένη μπαταρία. Για να διατηρήσετε την αρχική απόδοση, καθαρίζετε το ηλιακό πάνελ κάθε 3-4 μήνες. Καθαρίστε μόνο με μαλακά και στεγνά πανιά. Μην χρησιμοποιείτε χημικά απορρυπαντικά. ΠΡΟΣΟΧΗ! Μην κοιτάτε απευθείας τη δέσμη φωτός LED. Απαγορεύεται η χρήση του προϊόντος με κατεστραμμένο περίβλημα. Μην αποσυρμαρμολογείτε το σφραγισμένο σώμα της λάμπας γιατί αυτό μπορεί να θέσει σε κίνδυνο την απόδοση και να ακυρώσει την εγγύηση. Το προϊόν δεν πρέπει να χρησιμοποιείται σε δυσμενείς συνθήκες, π.χ. κραδασμούς, εκρηκτική ατμόσφαιρα αέρα, αναθυμιάσεις ή χημικές αναθυμιάσεις, κ.λπ. Αποφύγετε την εγκατάσταση του προϊόντος κοντά σε κλιματιστικά, αντικείμενα θέρμανσης ή σύστημα ηλεκτρικού δικτύου υψηλής τάσης. Η πηγή φωτός LED και η μπαταρία στο εσωτερικό του προϊόντος δεν μπορούν να αντικατασταθούν. Εάν η πηγή φωτός LED ή η μπαταρία αποτύχει, επικοινωνήστε με το εξουσιοδοτημένο άτομο του κατασκευαστή. Το χρησιμοποιημένο ή κατεστραμμένο προϊόν θα πρέπει να απορροφθεί σύμφωνα με τους ισχύοντες κανονισμούς.

ΑΠΟΘΗΚΕΥΣΗ ΚΑΙ ΜΕΤΑΦΟΡΑ

Πριν από την παράδοση στο άμεσο σημείο πώλησης, το προϊόν πρέπει να φυλάσσεται στη συσκευασία του κατασκευαστή σε θερμοκρασία από -20°C έως +40°C, σε ξηρό χώρο και χωρίς έκθεση στο άμεσο ηλιακό φως. Η μεταφορά μπορεί να πραγματοποιηθεί με χειραία, θαλάσσια, αεροπορική μεταφορά στη συσκευασία μεταφοράς του κατασκευαστή.

ΕΓΓΥΗΣΗ

Η περίοδος εγγύησης για το προϊόν αναγράφεται στην ατομική συσκευασία και ξεκινά από την ημερομηνία πώλησης. Κατά τη διάρκεια της περιόδου εγγύησης, ένα ελαττωματικό προϊόν μπορεί να αντικατασταθεί ή να επιστραφεί με την απόδειξη αγοράς και όλα τα εξαρτήματα και τα αξεσουάρ να διατηρηθούν. Τα ακόλουθα δεν ισχύουν για το πεδίο εφαρμογής της περιορισμένης εγγύησης:
- Κακή χρήση του προϊόντος και πρόκληση ζημιάς στα εξαρτήματα του προϊόντος.
- Μη εξουσιοδοτημένη αποσυρμαρμολόγηση ή παρουσία βαθιάς μηχανικής βλάβης στο προϊόν.
- Βλάβη λόγω ανωτέρας βίας.
Ο κατασκευαστής δεν φέρει ευθύνη για οποιαδήποτε ζημιά προκύψει από τη μη τήρηση των παραπάνω οδηγιών. Ο κατασκευαστής διατηρεί το δικαίωμα να επιφέρει τροποποιήσεις σε αυτό το εγχειρίδιο χρήσης. Ο κατασκευαστής διατηρεί το δικαίωμα να παρέχει τεχνικές αλλαγές.

HU LED NAPELEMES PARK LÁMPA
ΤΕΧΝΙΚΑΙ ΠΑΡΑΜΕΤΕΡΕΚ
1. Λάμπα: <ul style="list-style-type: none">1.1. Φényáram; 1.2. Színhőmérséklet; 1.3. LED típus; 1.4. Színvisszaadási index; 1.5. Sugárzási szög; 1.6. Szín; 1.7. Anyag.
2. Akkumulátor: <ul style="list-style-type: none">2.1. Erő; 2.2. Típus; 2.3. Névleges feszültség; 2.4. Nominal capacity.
3. Napelem: <ul style="list-style-type: none">3.1. Maximális teljesítmény; 3.2. Maximális feszültség; 3.3. Maximális áramerősség; 3.4. Üresjáratí feszültség; 3.5. Rövidzárlati áram; 3.6. Határozza meg a rendszer feszültségét; 3.7. Vizsgálati feltételek.
4. Mozgásérzékelő: <ul style="list-style-type: none">4.1. Technológia; 4.2. Max indukciós távolság; 4.3. Indukciós szög.
5. Teljes töltési ciklusidő közvetlen napfényben;

A teljes méret (mm), a termék tömege (g/kg), a gyártás dátuma és a tételszám az egyedi csomagoláson van feltüntetve;

IKONOK ÉRTELMEZÉSE

6. A termék beépített mozgásérzékelővel rendelkezik;
7. Behatolás elleni védelem. Fröccsenő víz elleni védelem biztosított;
8. Az akkumulátor töltési és kisütési ciklusainak száma;
9. Az akkumulátor kapacitása és típusa;
10. Nyalábszög;
11. Be/ki ciklusok;
12. Mechanikai ütészvédelem;
13. Színvisszaadási index;
14. Korrelált színhőmérséklet;
15. Ultraibolya mentes;
16. Higanymentes;
17. Minimális távolság a megvilágított tárgytól;
18. A termék felszerelhető és használható normál körülmények között gyúlékony felületekre;
19. Csak kültéri használatra;
20. A sérült fényzórót ki kell cserélni;
21. A termék nem cserélhető fényforrást tartalmaz;
22. A termék megfelel az EU irányelvek követelményeinek;
23. A termék megfelel Ukrajna műszaki előírásainak;

KÖRNYEZETVÉDELEM

24. Az elektromos és elektronikus berendezések hulladékáról szóló törvény előírásai szerint tilos az áthúzott szemetes jelzéssel ellátott hulladék berendezést más hulladékkal együtt elhelyezni. A felhasználó, aki meg kíván szabadulni az elektronikai és elektromos berendezéstől, köteles azt visszajuttatni a hulladék berendezés gyűjtőhelyére. A berendezésben nincsenek olyan veszélyes alkatrészek, amelyek különösen negatívan hatnak a környezetre és az emberi egészségre.

A TERMÉK CÉLJA ÉS ALKALMAZÁSA

A terméket gyalogos övezetek autonóm megvilágítására, vagy falak és építészeti szerkezetek megvilágítására tervezték. A termék beépített akkumulátorról működik, nem csatlákozatható a hálózathoz. A napelem a napfényt elektromos árammá alakítja és tölti az akkumulátort.

BELEÉRTVE

- LED napelemes fali lámpa;
- Tartószerkezet;
- Tágító csavar 2 db;
- Menetes rögzítő 2db;
- Egyedi csomagolás.

TELEPÍTÉSI ÚTMUTATÓ

Telepítés és használat előtt olvassa el a használati útmutatót. A termékét falakra, kerítésekre vagy épületek homlokzatára szereltek fel. Az ajánlott beépítési magasság 2-4 méter. A terméket erős és elegendő napfényes helyre kell felszerelni. A telepítés befejezéséhez hajtsa végre a következő műveleteket:
a) Fúrjon lyukakat a rögzítési felületbe, és helyezze be a táglási csavarokat (1. ábra);
b) Szerelje fel a konzolt (2. ábra);
c) Rögzítse a lámpát a konzolra, állítsa be a napelem szögét úgy, hogy a napsugarak a lehető legmerőlegesebben essen a napelemre. Húzza meg a menetes rögzítőelemeket. (3. ábra);
d) Nyomja meg a lámpán lévő kapcsolót a lámpa bekapcsolásához és a munkamód kiválasztásához. A fény irányának beállításához forgassa el a fényforrást 180 fokkal (4. ábra);
e) A lámpa fali megvilágításhoz való beállításához válassza az „Auto” üzemmódot (5. ábra).

HASZNÁLATI UTASÍTÁSOK

A világításvezérlő automatikusan tölti az akkumulátort nappal (>10 Lux) és lemeríti éjszaka (<5-10 Lux). A környező töltési hőmérséklet

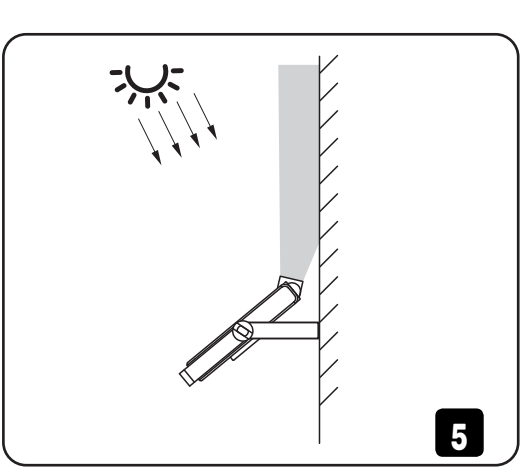
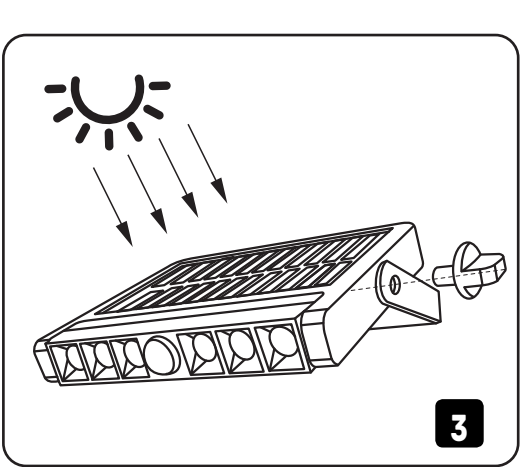
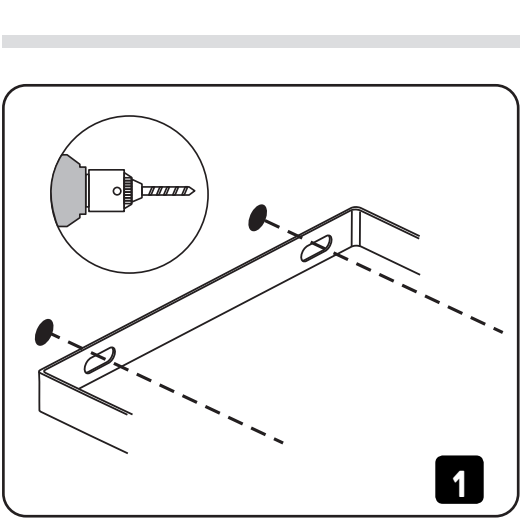

0°C felett, a kisütés -10°C felett.

Jegyzet:

- *Normál használat előtt győződjön meg arról, hogy a lámpa 6 órán keresztül teljesen fel van töltve közvetlen napfényben. - Kerülje el, hogy a fák, épületek és egyéb tárgyak árnyéka a napelemre essen. Ellenkező esetben a teljesítmény csökkenhet.*

Nyomja meg a kapcsolót a munkamód kiválasztásához és a ciklusok váltásához. Az üzemmód kiválasztása után nem kell újra váltani. A lámpa megjegyzi a kiválasztott üzemmódot, és minden este alkalmazza. Háromféle munkamód létezik:
1) **Indukciós üzemmód készenléti világítással.** Indukció észlele – a fényerő 100%-a; nem észlelhető indukció – a fényerő 3%-a. A fény az indukció után 20 másodperccel elhalványul.
2) **Indukciós mód.** Indukció észlele – a fényerő 100%-a; nem észlelhető indukció – a lámpa nem világít. A fény az indukció után 20 másodperccel elhalványul.
3) **Auto mód.** Az első 0,5 órában 60%-os fényerővel világít, a következő 1,5 órában 50%-os fényerővel, a következő 4 órában 30%-os fényerővel, a többi 8 órában 10%-os fényerővel vagy az akkumulátor lemerüléséig.
4) **OFF mód.** Nyomja meg újra az OFF módba lépéshez: a napelemes fali lámpa kikapcsot állapotba kerül.

FUNKCIONÁLIS JELLEMZŐK

Ezt a terméket csak kültéren szabad használni.

KARBANTARTÁSI ÉS BIZTONSÁGI UTASÍTÁSOK

Hosszú tárolás esetén ajánlatos az akkumulátor töltöttségi szintjét körülbelül fél kapacitáson tartani, hogy meghosszabbíthassuk az élettartamát. Ne tárolja lemerült akkumulátorral. Az eredeti teljesítmény megőrzése érdekében 3-4 havonta tisztítsa meg a napelem panelt. Csak puha és száraz ruhával tisztítsa. Ne használjon vegyi tisztítószereket. FIGYELEM! Ne nézzen közvetlenül a LED-fény sugarába. A terméket sérült házzal használni tilos. Ne szerelje szét a lámpa lezárt testét, mert ez ronthatja a teljesítményt és érvénytelenítheti a garanciát. A terméket nem szabad kedvezőtlen körülmények között használni, pl. rezgések, robbanásveszélyes légkör, gőzök vagy vegyi füstök stb. Kerülje a termék telepítését klímaberendezések, fűtőtárgyak vagy nagyfeszültségű elektromos hálózat közelében. A LED fényforrás és a termékben lévő akkumulátor nem cserélhető. Ha a LED fényforrás vagy az akkumulátor meghibásodik, forduljon a gyártó hivatalos személyéhez. A használt vagy sérült terméket a vonatkozó előírásoknak megfelelően kell ártalmatlanítani.

TÁROLÁS ÉS SZÁLLÍTÁS

A terméket a közvetlen értékesítési helyre szállítás előtt a gyártó csomagolásában -20°C és +40°C közötti hőmérsékleten, száraz helyen, közvetlen napfénytől mentes helyen kell tárolni. A szállítás történetét szárazföldi, tengeri, légi szállítással a gyártó szállítócsomagolásában.

GARANCIA

A termékre vonatkozó jótállási idő az egyedi csomagoláson van feltüntetve, és az eladás napjától kezdődik. A jótállási idő alatt a hibás termék a vásárlást igazoló okirattal kicserélhető vagy visszaküldhető, valamint minden alkatrészt és tartozék megőrizhető. A következők nem vonatkoznak a korlátozott jótállásra:

- A terméket nem megfelelően használja, és károsíthatja a termék alkatrészeit;
 - Jogosulatlan szétszerelés vagy a termék mély mechanikai sérülése;
 - Vis maior miatti kár.
- A gyártó nem vállal felelősséget a fenti utasítások be nem tartásából eredő károkért. A gyártó fenntartja a jogot a jelen használati útmutató módosítására. A gyártó fenntartja a jogot a műszaki változtatásokra.