

VIDEX®

USER'S MANUAL | ПОСІБНИК КОРИСТУВАЧА | INSTRUKCJA
OBŚLUGI | HANDBUCH | KÉZIKÖNYV

VLF-AT255RG



2000
MAXI LUMENS

3 COLORS CHANGER

550m

TECHNICAL PARAMETERS | ТЕХНІЧНІ ПАРАМЕТРИ
PARAMETRY TECHNICZNE | TECHNISCHE PARAMETER

		WHITE					RED			GREEN			
		TURBO*	HIGH	MIDDLE	LOW	MOON	STROBE	HIGH	MIDDLE	LOW	HIGH	MIDDLE	LOW
1		2000Lm	1000Lm	500Lm	200Lm	10Lm	2000Lm	200Lm	100Lm	10Lm	200Lm	100Lm	10Lm
2		1.5h	2h	3h	8h	90h	2h	3h	5h	90h	3h	5h	90h
3		550m	300m	170m	150m	35m	550m	250m	180m	50m	260m	200m	70m
4		77600cd	25700cd	7700cd	5400cd	320cd	77600cd	16500cd	8600cd	600cd	17000cd	10500cd	1400cd
5		85°					70°						
6		5000 K											
7		LUMINUS SST40, 20W					CREE XPE, 3W			CREE XPE, 3W			
8		Li-ion 3.7V 21700/18650											
9		Type-C, 5V 2A											
10		2.5 h											
11		IP68											
12		2 m											
13		150x40x31 mm											
14		159 g (without battery)											

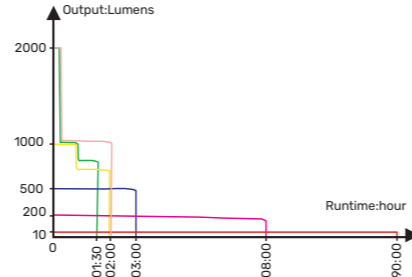

WHITE TURBO — 2000Lm
 WHITE HIGH — 1000Lm
 WHITE MEDIUM — 500Lm
 WHITE LOW — 200Lm
 WHITE MOON — 10Lm
 WHITE STROBE — 2000Lm

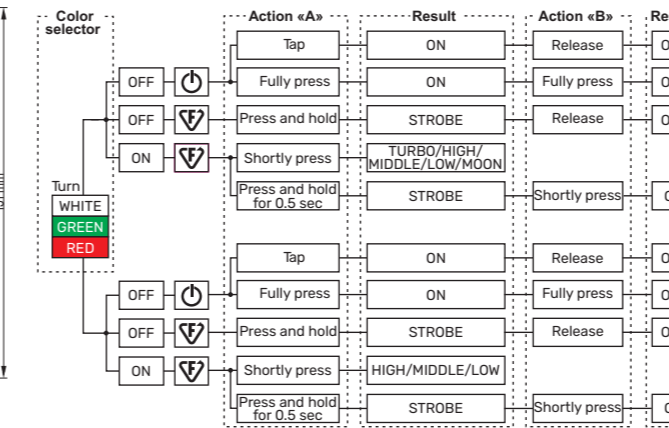
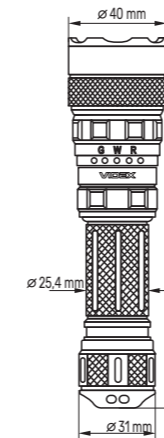

www.VIDEX.UA

Виробник: ПП «Аллегро-опт», вул. Героїв Маріуполя, 106-Ж, м. Кропивницький, Україна, 25004. Тел./факс: +38(0522)245377. Вироблено на виробничих потужностях: Нінхай Їсен Дейлі Юз Ко ЛТД. Адреса: Сідіан Таун, Нінхай, Нінбо, Чзецзян, Китай. Щодо прийняття претензій звертатися до Виробника. Дата виготовлення і номер партії зазначені на виробі та на упаковці.



www.VIDEX.COM.PL

Importer: Allegro Opt Sp. z o.o., Handlowa 23, 05-120 Legionowo, Poland. Made in P.R.C.



TECHNICAL PARAMETERS

1. Output;
2. Runtime;
3. Distance;
4. Intensity;
5. Beam angle;
6. Correlated color temperature;
7. LED type;
8. Compatible batteries;
9. Charging port type, voltage and current;
10. Charging time;
11. Dust and moisture protection level;
12. Impact resistance;
13. Product sizes;
14. Product weight;
15. Color: black;
16. Optical system type: textured reflector;
17. Materials: Heavy-anodized aircraft aluminum, double-side coated anti-reflective tempered glass.

 Note: Runtime, Distance, Intensity and Charging time results tested with a stock battery Videx 21700 4000mAh.

The above mentioned parameters may vary between environments and actual batteries used.

*The Turbo mode runtime is the accumulated time, including reduced output levels with the overheat protection system enabled.

FEATURES

- ➔ Long-range beam of high intensity;
- ➔ The light flux stabilization system prevents the brightness fluctuations over runtime;
- ➔ The light control is divided into two separate buttons for quick access to the strobe mode;
- ➔ Fast color changing mechanism with symmetrical light distribution;
- ➔ Water resistance IP68 (short-term immersion under water to a depth of 2 meters);
- ➔ 5-level separate battery charge level indicator;
- ➔ High light transmittance glass with a shock-proof rings enclosure;
- ➔ Double-sided springs absorb recoil energy during firing;
- ➔ Charging port hid under the ingress protective cover;
- ➔ Deeply-anodized anti-abrasive and anti-rust coating of the body;
- ➔ Silicon nitride glass breakers built-in the front part of the flashlight.

INCLUDED

- Flashlight VLF-AT255RG;
- Li-ion battery Videx 21700 4000mAh;
- Charging cable;
- Lanyard;
- Bidirectional steel bracket;
- Spare O-rings;
- Spare ON/OFF button rubber cover;
- Adapter for 18650 batteries;
- User's manual.

LIGHTING MODES

- White Turbo – the white light maximum brightness mode;
- White High – the white light high brightness mode;
- White Middle – the white light medium brightness mode;
- White Low – the white light low brightness mode;
- White Moon – the white light minimum brightness mode;
- White Strobe – the white pulsating light with variable flicker frequency;
- Red High – the red light maximum brightness mode;
- Red Middle – the red light medium brightness mode;
- Red Low – the red light minimum brightness mode;
- Green High – the green light maximum brightness mode;
- Green Middle – the green light medium brightness mode;

Green Low – the green light minimum brightness mode;

OPERATING INSTRUCTIONS

Control gears:

- ⏻ – the main tactical switch for the light activation;
- ⚡ – the secondary switch for brightness selection and instant strobe.
- 🌈 – the rotary switch for color selection.

ON/OFF:

Tap the ⏻ button to instantly turn on the light until you release the button;

Full press and release the ⏻ button to turn on the light permanently. Repeat the operation to turn the light off.

Brightness selection:

With the light switched on, shortly press the ⚡ button to change the brightness cyclically.

Strobe:

With the light switched on, press and hold the ⚡ button for 0.5 seconds to activate the strobe mode. Shortly press again to exit the strobe mode;

With the light switched off, press and hold the ⚡ button for instant activation of the strobe mode until you release the button.

Color selection:

Turn the 🌈 to change the light color to green, white or red.

Note: The flashlight automatically memorizes the last selected brightness (except the strobe mode) and applies it next time when turned on.

BATTERY STATUS INDICATION

The battery status is continuously displayed in form of five separate indicators, when the light is turned on:

- 5 divisions – ≤100% of charge;
- 4 divisions – ≤80% of charge;
- 3 divisions – ≤60% of charge;
- 2 divisions – ≤40% of charge;
- 1 division – ≤20% of charge;
- 1 division flashes – battery discharged.

CHARGING

Plug the USB-A socket of the charging cable into electrical outlet. Switch off the light, unscrew the protective cover counterclockwise and connect the charging cable to the flashlight port.

When charging, the indicator divisions flash indicating the current charge level.

When fully charged, all 5 indicator bars are constantly on.

After a full charge, unplug the charging cable and screw the protective cover all the way in to prevent water and dust from

entering the flashlight body.

© The original batteries are supplied charged and can be used immediately after purchase, however it is recommended that the battery be fully charged before first use. The battery needs to be charged in time before it is completely discharged. During long periods of storage, it is recommended to keep the battery charging level at about half capacity to extend its service life.

BATTERY REPLACEMENT

- a) Unscrew the tail lid counterclockwise;
- b) Insert the battery with the (+) contact towards the head of the flashlight;
- c) Screw the tail all the way in and test the flashlight.

MAINTENANCE AND SAFETY INSTRUCTIONS

- For long-term storage, it is necessary to remove the batteries from the flashlight.
- It is recommended to regularly lubricate the rubber seals and threaded parts of the flashlight to prevent premature wear and ensure the waterproof housing. If the rubber rings are damaged, they must be replaced.
- **ATTENTION.** Avoid direct light into eyes as it may cause the eyes damage.
- The flashlight can accumulate a significant amount of heat when

used for a long time, which can cause the body to become hot. Therefore, be careful to avoid burns.

- It is forbidden to shine the flashlight in a critical proximity to easily flammable substances in order to avoid fire.
- Do not use batteries other than those specified in the technical specifications.
- Do not disassemble the flashlight head as this may compromise performance and void the warranty.
- Keep out of the reach of children.

WARRANTY

The warranty for the flashlight is 3 years, for the battery – 1 year. The warranty does not cover accessories. The LED light source inside the flashlight is not replaceable. If the LED light source fails, the whole flashlight should be replaced. During the warranty period, the faulty flashlight and the battery can be exchanged or returned with prove of purchase and all accessories preserved. The following does not apply with the scope of limited warranty:

- Misuse the product and cause the products integral components damage;
- Unauthorized disassemble or the presence of deep mechanical damage to the product;
- Damage due to force majeure.

ENVIRONMENTAL PROTECTION



Pursuant to the provisions of the WEEE Act, it is forbidden to put waste equipment marked with the symbol of a crossed bin together with other waste. The user, wishing to get rid of electronic and electrical equipment, is obliged to return it to a waste equipment collection point. There are no hazardous components in the equipment that have a particularly negative impact on the environment and human health.

The producer shall not be responsible for any damage resulting from the failure to follow above instructions. The producer reserves the right to make updates of this user's manual.

UA
СВІТЛОДІОДНИЙ ТАКТИЧНИЙ ЛІХТАРИК VLF-AT255RG

ТЕХНІЧНІ ПАРАМЕТРИ

1. Світловий потік (Лм);
2. Тривалість роботи (год);
3. Довжина світлового променя (м);
4. Інтенсивність (кд);
5. Кут розсіювання світла (°);
6. Корельована колірна температура (К);
7. Тип світлодіодів;
8. Сумісні елементи живлення;
9. Тип зарядного порту, напруга та сила струму;
10. Орієнтовний час заряджання;
11. Ступінь захисту від пилу та вологи;
12. Ступінь захисту від механічного впливу;
13. Розміри виробу (мм);
14. Маса виробу (г) (без акумулятора);
15. Колір: чорний;
16. Тип оптичної системи: рефлектор текстурований;
17. Матеріали: глибоко анодований авіаційний алюміній, загартоване скло з двостороннім антивідблиском.

 Примітка. Результати тестування тривалості роботи, довжини світлового променя, інтенсивності та часу

заряджання отримано зі штатним акумулятором Videx 21700 4000 мАг. Зазначені вище параметри можуть відрізнятись залежно від середовища та фактичних використовуваних акумуляторів.
*Час роботи в режимі Turbo – це загальний час, включаючи знижені рівні потужності з увімкненою системою захисту від перегріву.

ОСОБЛИВОСТІ

- ➔ Дальній промінь високої інтенсивності;
- ➔ Система стабілізації світлового потоку запобігає коливанням яскравості під час роботи;
- ➔ Керування ліхтариком розділене на дві окремі кнопки для швидкого доступу до режиму стробоскопа;
- ➔ Механізм швидкої зміни кольору із симетричним розподілом світла;
- ➔ Водостійкість IP68 (короткочасне занурення під воду на глибину до 2 метрів);
- ➔ 5-рівневий рядний індикатор рівня заряду акумулятора;
- ➔ Скло високої світлопроникності з протиударним бамперними кільцями;
- ➔ Двосторонні пружини поглинають енергію віддачі під час пострілу;
- ➔ Порт зарядки, прихований під захисною кришкою;
- ➔ Глибоко анодоване антиабразивне та антикорозійне покриття корпусу;

 Скlobійники з нітриду кремнію вбудовані в передню частину ліхтарика.

ЗМІСТ КОМПЛЕКТУ

- Ліхтарик VLF-AT255RG;
- Li-ion акумулятор Videx 21700 4000 мАг;
- Кабель для зарядки;
- Ремінець на зап'ястя;
- Змінна двонаправлена сталева скоба;
- Запасні ущільнювальні кільця;
- Запасна гумова накладка для кнопки "ON/OFF";
- Адаптер для акумуляторів 18650;
- Посібник користувача.

РЕЖИМИ ОСВІТЛЕННЯ

- White Turbo – режим максимальної яскравості білого світла;
- White High – режим високої яскравості білого світла;
- White Middle – режим середньої яскравості білого світла;
- White Low – режим низької яскравості білого світла;
- White Moon – режим мінімальної яскравості білого світла;
- White Strobe – біле пульсуюче світло зі змінною частотою мерехтіння;
- Red High – режим максимальної яскравості червоного світла;
- Red Middle – режим середньої яскравості червоного світла;

Red Low – режим мінімальної яскравості червоного світла;
Green High – режим максимальної яскравості зеленого світла;
Green Middle – режим середньої яскравості зеленого світла;
Green Low – режим мінімальної яскравості зеленого світла;

ІНСТРУКЦІЯ З ЕКСПЛУАТАЦІЇ

Органи керування:

- ⏻ Кнопка ON/OFF – основний тактичний перемикач для включення світла;
- ⚡ Функціональна кнопка – другорядний перемикач для вибору яскравості та миттєвого стробоскопа.
- 🌈 Селектор кольорів – поворотний перемикач для вибору кольору.

УВІМКНУТИ/ВИМКНУТИ:

Торкніться кнопки ⏻, щоб миттєво ввімкнути світло доти, поки ви не відпустите кнопку;
Повністю натисніть і відпустіть кнопку ⏻, щоб увімкнути світло постійно. Повторіть операцію, щоб вимкнути світло.

Вибір яскравості:

Коли світло ввімкнено, натисніть ⚡, щоб циклічно змінювати яскравість.

Стробоскоп:

При увімкненому світлі натисніть і утримуйте ⚡ протягом 0,5 секунд, щоб активувати режим стробоскопа. Знову коротко

натисніть, щоб вийти з режиму стробоскопа;
При вимкненому світлі натисніть і утримуйте функціональну кнопку для миттєвої активації режиму стробоскопа, поки не відпустите кнопку.

Вибір кольору:

Поверніть 🌈 у положення «G/W/R», щоб змінити колір світла на зелений, білий або червоний.
Примітка. Ліхтарик автоматично запам'ятовує останню вибрану яскравість (крім режиму стробоскопа) і застосовує її наступного разу, коли вмикається.

ІНДИКАЦІЯ СТАНУ АКУМУЛЯТОРА

Стан акумулятора постійно відображається у вигляді п'яти окремих індикаторів, коли світло включено:
5 поділок – ≤100% заряду;
4 поділки – ≤80% заряду;
3 поділки – ≤60% заряду;
2 поділки – ≤40% заряду;
1 поділка – ≤20% заряду;
Блимає 1 поділка – акумулятор розряджений.

ЗАРЯДКА

Підключіть роз'єм USB-A зарядного кабелю до електричної розетки. Вимкніть ліхтарик, відкрутіть захисну кришку проти годинни-

кової стрілки та підключіть зарядний кабель до порту ліхтарика. Під час зарядки поділки індикатора блимають, вказуючи на поточний рівень заряду. Після повної зарядки всі 5 індикаторних поділок горять постійно. Після повної зарядки від'єднайте зарядний кабель і закрутіть захисну кришку до упору, щоб запобігти потраплянню води та пилу всередину корпусу ліхтарика.
© Оригінальні акумулятори постачаються зарядженими, і їх можна використовувати відразу після покупки. Однак перед першим використанням рекомендується повністю зарядити акумулятор. Акумулятор потрібно вчасно заряджати, поки він повністю не розрядиться. Під час тривалого зберігання рекомендується підтримувати рівень заряду акумулятора приблизно на половині ємності, щоб продовжити термін його служби.

ЗАМІНА ЕЛЕМЕНТІВ ЖИВЛЕННЯ

- а) Відкрутіть хвостову кришку проти годинникової стрілки;
- б) Вставте акумулятор (+) контактом у бік головної частини ліхтарика;
- в) Закрутіть хвостову кришку до упору та перевірте ліхтарик.

ІНСТРУКЦІЇ З ОБСЛУГОВУВАННЯ І ТЕХНІКИ БЕЗПЕКИ

- Для тривалого зберігання необхідно вийняти акумулятор з

ліхтарика.
• Рекомендується регулярно змащувати гумові ущільнювачі та різьбові частини ліхтарика, щоб запобігти передчасному зносу та забезпечити водонепроникність корпусу. Якщо гумові кільця пошкоджені, їх необхідно замінити.
• **УВАГА.** Уникайте прямого попадання світла в очі, оскільки це може пошкодити очі.
• Під час тривалого використання ліхтарик може накопичувати значну кількість тепла, що може призвести до нагрівання головної частини. Тому будьте обережні, щоб уникнути опіків.
• Забороняється світити ліхтариком у критичній близькості до легкозаймистих речовин, щоб уникнути пожежі.
• Не використовуйте елементи живлення, відмінні від зазначених у технічних характеристиках.
• Не розбирайте головну частину ліхтарика, оскільки це може погіршити його роботу та призвести до втрати гарантії.
• Зберігати в недоступному для дітей місці.

ГАРАНТІЯ

Гарантія на ліхтарик – 3 роки, на акумулятор – 1 рік. Гарантія не поширюється на аксесуари. Світлодіодне джерело світла всередині ліхтарика не підлягає заміні. Якщо світлодіодне джерело світла виходить з ладу, необхідно замінити весь ліхтарик. Протягом гарантійного терміну несправний ліхтарик і

аккумулятор можна обміняти або повернути з підтвердженням покупки та збереженням усіх аксесуарів. Наведене нижче не поширюється на обмежену гарантію:
- Неналежне використання продукту та спричинення пошкодження невід'ємних компонентів продукту;
- Самовільне розбирання або наявність глибоких механічних пошкоджень виробу;
- Пошкодження внаслідок форс-мажорних обставин.

ОХОРОНА НАВКОЛИШНЬОГО СЕРЕДОВИЩА

 Відповідно до Закону про відходи електричного та електронного обладнання (WEEE), забороняється викидати сміттєве обладнання, позначене символом перекресленого контейнера, разом з іншим сміттям. Користувач, який бажає позбутися електронного та електричного обладнання, зобов'язаний повернути його в пункт прийому відпрацьованого обладнання. У складі обладнання відсутні небезпечні компоненти, які особливо негативно впливають на навколишнє середовище та здоров'я людини. Виробник не несе відповідальності за будь-яку шкоду, спричинену недотриманням вищевказаних інструкцій. Виробник залишає за собою право оновлювати цей посібник користувача.

PL

LATARKA TAKTYCZNA LED VLF-AT255RG

PARAMETRY TECHNICZNE

1. Strumień świetlny;
2. Czas pracy (god);
3. Odległość;
4. Intensywność;
5. Kąt wiązki;
6. Skorelowana temperatura barwowa;
7. Typ diody;
8. Kompatybilne baterie;
9. Typ portu ładowania, napięcie i prąd;
10. Czas ładowania (god);
11. Stopień ochrony przed kurzem i wilgocią;
12. Odporność na uderzenia;
13. Rozmiary produktu;
14. Waga produktu (bez baterii);
15. Kolor: czarny;
16. Typ układu optycznego: odbłyśnik teksturowany;
17. Materiały: Głęboko anodowane aluminium lotnicze, dwustronnie powlekane antyrefleksyjne szkło hartowane.



Uwaga: Wyniki dotyczące czasu pracy, odległości, intensywności i czasu ładowania zostały przetestowane

na standardowym akumulatorze Videx 21700 4000 mAh. Wspomniane powyżej parametry mogą się różnić w zależności od środowiska i faktycznie używanych baterii.

*Czas pracy w trybie Turbo to skumulowany czas, w tym obniżone poziomy wyjściowe przy włączonym systemie ochrony przed przegrzaniem.

FUNKCJE

- ➡ Wiązka dalekiego zasięgu o dużej intensywności;
- ➡ System stabilizacji strumienia świetlnego zapobiega wahaniom jasności w czasie pracy;
- ➡ Sterowanie oświetleniem podzielone jest na dwa osobne przyciski umożliwiające szybki dostęp do trybu stroboskopowego;
- ➡ Mechanizm szybkiej zmiany kolorów z symetrycznym rozsyłem światła;
- ➡ Wodoodporność IP68 (krótkotrwałe zanurzenie pod wodą do głębokości 2 metrów);
- ➡ 5-stopniowy oddzielny wskaźnik poziomu naładowania baterii;
- ➡ Szkło o wysokiej przepuszczalności światła z odporną na wstrząsy obudową z pierścieniami;
- ➡ Dwustronne sprężyny pochłaniają energię odrzutu podczas strzelania;
- ➡ Port ładowania ukryty pod osłoną chroniącą przed wnikaniem;
- ➡ Głęboko anodowana powłoka antyścierna i antykorozyjna korpusu;

➡ Zbijaki do szkła z azotku krzemu wbudowane w przednią część latarki.

W ZESTAWIE

- Latarka VLF-AT255RG;
- Akumulator litowo-jonowy Videx 21700 4000 mAh;
- Kabel do ładowania;
- Smycz na klucze;
- Stalowy wspornik dwukierunkowy;
- Zapasowe O-ringi;
- Zapasowa gumowa osłona przycisku ON/OFF;
- Adapter do baterii 18650;
- Instrukcja obsługi.

TRYBY OŚWIETLENIA

- White Turbo – tryb maksymalnej jasności światła białego;
- White High – tryb wysokiej jasności białego światła;
- White Middle – tryb średniej jasności białego światła;
- White Low – tryb niskiej jasności białego światła;
- White Moon – tryb minimalnej jasności światła białego;
- White Strobe – białe pulsujące światło o zmiennej częstotliwości migotania;
- Red High – tryb maksymalnej jasności czerwonego światła;
- Red Middle – tryb średniej jasności czerwonego światła;

- Red Low – tryb minimalnej jasności czerwonego światła;
- Green High – tryb maksymalnej jasności zielonego światła;
- Green Middle – tryb średniej jasności zielonego światła;
- Green Low – tryb minimalnej jasności zielonego światła;

INSTRUKCJA OBSŁUGI**Przeładnie sterujące:**

- ⏻ Przycisk ON/OFF – główny taktyczny włącznik do włączania światła;
- ⏻ Przycisk funkcyjny – dodatkowy przełącznik wyboru jasności i błyskawicznego stroboskopu.
- 🌈 Selektor kolorów – obrotowy przełącznik wyboru koloru.

WŁ./WYŁ.:

- Stuknij przycisk ⏻, aby natychmiast włączyć światło, dopóki nie zwolnisz przycisku;
- Całkowicie naciśnij i zwolnij przycisk ⏻, aby włączyć światło na stałe. Powtórz operację, aby wyłączyć światło.

Wybór jasności:

- Przy włączonym świetle krótko nacisnąć przycisk ⏻, aby cyklicznie zmieniać jasność.

Stroboskop:

- Przy włączonym świetle naciśnij i przytrzymaj przycisk ⏻ przez 0,5 sekundy, aby włączyć tryb stroboskopowy. Krótko naciśnij ponownie, aby wyjść z trybu stroboskopowego;

Przy wyłączonym świetle naciśnij i przytrzymaj przycisk funkcyjny, aby natychmiast aktywować tryb stroboskopowy, aż zwolnisz przycisk.

Wybór koloru:

Przekręć 🌈 na „G/W/R”, aby zmienić kolor światła na zielony, biały lub czerwony.

Uwaga: Latarka automatycznie zapamiętuje ostatnio wybraną jasność (z wyjątkiem trybu stroboskopowego) i stosuje ją przy następnym włączeniu.

WSKAŹNIK STANU BATERII

Stan baterii jest stale wyświetlany w postaci pięciu oddzielnych wskaźników, gdy światło jest włączone:

- 5 dywizji- ≤100% ładunku;
- 4 dywizje - ≤80% ładunku;
- 3 dywizje - ≤60% ładunku;
- 2 dywizje - ≤40% ładunku;
- 1 podziałka - ≤20% ładunku;
- Miga 1 podziałka – akumulator rozładowany.

ŁADOWANIE

Podłącz gniazdo USB-A kabla ładującego do gniazdka elektrycznego. Wyłącz latarkę, odkręć pokrywę ochronną kierunku przeciwnym do ruchu wskazówek zegara i podłącz kabel

ładujący do portu latarki.

Podczas ładowania podziałki wskaźnika migają, wskazując aktualny poziom naładowania. Po pełnym naładowaniu wszystkie 5 pasków wskaźnika świeci się stale.

Po pełnym naładowaniu odłącz kabel ładujący i dokręć do końca pokrywę ochronną, aby zapobiec przedostawaniu się wody i kurzu do korpusu latarki.

© Oryginalne akumulatory dostarczane są naładowane i mogą być używane natychmiast po zakupie, jednak przed pierwszym użyciem zaleca się pełne naładowanie akumulatora. Akumulator należy naładować na czas, zanim zostanie całkowicie rozładowany. Podczas długich okresów przechowywania zaleca się utrzymywanie poziomu naładowania akumulatora na poziomie około połowy pojemności, aby wydłużyć jego żywotność.

WYMIANA BATERII

- a) Odkręć pokrywę tylną w kierunku przeciwnym do ruchu wskazówek zegara;
- b) Włóż baterię stykiem (+) skierowanym w stronę głowicy latarki;
- c) Wkręć całkowicie ogon i przetestuj latarkę.

INSTRUKCJE KONSERWACJI I BEZPIECZEŃSTWA

- W przypadku dłuższego przechowywania konieczne jest wyjęcie baterii z latarki.

- Zaleca się regularne smarowanie gumowych uszczelki i gwintowanych części latarki, aby zapobiec przedwczesnemu zużyciu i zapewnić wodoodporność obudowy. Jeśli pierścienie gumowe są uszkodzone, należy je wymienić.

• UWAGA. Unikaj bezpośredniego światła w oczy, ponieważ może to spowodować uszkodzenie oczu.

• Latarka może gromadzić znaczną ilość ciepła, gdy jest używana przez długi czas, co może spowodować nagrzanie ciała. Dlatego należy uważać, aby uniknąć oparzeń.

• Zabrania się świecenia latarką w krytycznej odległości od substancji łatwopalnych w celu uniknięcia pożaru.

• Nie używaj baterii innych niż określone w danych technicznych.

• Nie demontować głowicy latarki, ponieważ może to pogorszyć działanie i unieważnić gwarancję.

• Przechowywać w miejscu niedostępnym dla dzieci.

GWARANCJA

Gwarancja na latarkę wynosi 3 lata, na baterię 1 rok. Gwarancja nie obejmuje akcesoriów. Źródło światła LED wewnątrz latarki nie jest wymienne. W przypadku awarii źródła światła LED należy wymienić całą latarkę. W okresie gwarancyjnym uszkodzoną latarkę i baterię można wymienić lub zwrócić wraz z dowodem zakupu i zachowanymi wszystkimi akcesoriami. Poniższe informacje nie mają zastosowania w zakresie ograniczonej

gwarancji:

- Niewłaściwe użycie produktu i spowodowanie uszkodzenia integralnych elementów produktu;
- Nieautoryzowany demontaż lub obecność głębokich uszkodzeń mechanicznych produktu;
- Uszkodzenia spowodowane działaniem siły wyższej.

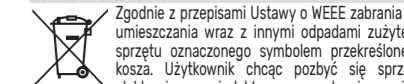
OCHRONA ŚRODOWISKA

Zgodnie z przepisami Ustawy o WEEE zabrania się umieszczania wraz z innymi odpadami zużytego sprzętu oznaczonego symbolem przekreślonego kosza. Użytkownik chcąc pozbyć się sprzętu elektronicznego i elektrycznego zobowiązany jest do oddania go do punktu zbiórki zużytego sprzętu. W sprzęcie nie ma niebezpiecznych składników, które mają szczególnie negatywny wpływ na środowisko i zdrowie ludzi.

Producent nie ponosi odpowiedzialności za szkody powstałe w wyniku nieprzestrzegania powyższych instrukcji. Producent zastrzega sobie prawo do dokonywania aktualizacji niniejszej instrukcji.

TECHNISCHE PARAMETER

1. Ausgang;
2. Laufzeit;
3. Entfernung;
4. Intensität;
5. Abstrahlwinkel;
6. Ähnliche Farbtemperatur;
7. LED-Typ;
8. Kompatible Batterien;
9. Typ, Spannung und Strom des Ladeanschlusses;
10. Ladezeit;
11. Staub- und Feuchtigkeitsschutzniveau;
12. Schlagfestigkeit;
13. Produktgrößen;
14. Produktgewicht (ohne Batterie);
15. Farbe: schwarz;
16. Typ des optischen Systems: strukturierter Reflektor;
17. Materialien: Schwer eloxiertes Flugzeugaluminium, doppelseitig beschichtetes, entspiegeltes, gehärtetes Glas.

 Hinweis: Die Ergebnisse für Laufzeit, Distanz, Intensität und Ladezeit wurden mit einem Standardakku Videx 21700

4000 mAh getestet. Die oben genannten Parameter können je nach Umgebung und tatsächlich verwendeten Batterien variieren. *Die Laufzeit im Turbo-Modus ist die kumulierte Zeit, einschließlich reduzierter Leistungsstufen bei aktiviertem Überhitzungsschutzsystem.

MERKMALE

- ☞ Langstreckenstrahl hoher Intensität;
- ☞ Das Lichtstrom-Stabilisierungssystem verhindert Helligkeitsschwankungen über die Laufzeit;
- ☞ Die Lichtsteuerung ist für den schnellen Zugriff auf den Strobe-Modus in zwei separate Tasten unterteilt;
- ☞ Schneller Farbwechselmechanismus mit symmetrischer Lichtverteilung;
- ☞ Wasserdichtigkeit IP68 (kurzzeitiges Untertauchen unter Wasser bis zu einer Tiefe von 2 Metern);
- ☞ 5-stufige separate Batterieladezustandsanzeige;
- ☞ Glas mit hoher Lichtdurchlässigkeit und einem stoßfesten Ringgehäuse;
- ☞ Doppelseitige Federn absorbieren Rückstoßenergie während des Schießens;
- ☞ Ladeanschluss unter der Schutzabdeckung verborgen;
- ☞ Tiefeloxierte abrieb- und rostfeste Beschichtung des Körpers;
- ☞ Im vorderen Teil der Taschenlampe eingebaute Glasbrecher aus Siliziumnitrid.

INBEGRIFFEN

- Taschenlampe VLF-AT255RG;
- Lithium-Ionen-Akku Videx 21700 4000 mAh;
- Ladekabel;
- Lanyard;
- Bidirektionale Stahlhalterung;
- Ersatz-O-Ringe;
- Ersatz-Gummiabdeckung für EIN/AUS-Taste;
- Adapter für 18650 Akkus;
- Handbuch.

BELEUCHTUNGSMODI

- White Turbo – der Weißlichtmodus mit maximaler Helligkeit;
- White High – der Weißlichtmodus mit hoher Helligkeit;
- White Middle – der Modus für weißes Licht mit mittlerer Helligkeit;
- White Low – der Modus für weißes Licht mit niedriger Helligkeit;
- White Moon – der Weißlichtmodus mit minimaler Helligkeit;
- White Strobe – das weiße pulsierende Licht mit variabler Flimmerfrequenz;
- Red High – der maximale Helligkeitsmodus für rotes Licht;
- Red Middle – der Modus für rotes Licht mit mittlerer Helligkeit;
- Red Low – der Rotlichtmodus mit minimaler Helligkeit;
- Green High – der maximale Helligkeitsmodus für grünes Licht;
- Green Middle – der Modus für grünes Licht mit mittlerer Helligkeit;

Green Low – der Modus für minimale Helligkeit bei grünem Licht;

BEDIENUNGSANLEITUNG

Steuergeräte:

- ☞ ON/OFF -Taste – der taktische Hauptschalter für die Lichtaktivierung;
- ☞ Funktionstaste – der sekundäre Schalter für Helligkeitsauswahl und Instant-Strobe.
- ☞ Farbauswahl – der Drehschalter für die Farbauswahl.

AN/AUS:

- ☞ Tippen Sie auf die ☞ -Taste, um das Licht sofort einzuschalten, bis Sie die Taste loslassen;
- ☞ Drücken Sie die ☞ -Taste ganz und lassen Sie sie wieder los, um das Licht dauerhaft einzuschalten. Wiederholen Sie den Vorgang, um das Licht auszuschalten.

Helligkeitsauswahl:

- ☞ Drücken Sie bei eingeschaltetem Licht kurz auf die ☞, um die Helligkeit zyklisch zu ändern.

Blitz:

- ☞ Halten Sie bei eingeschaltetem Licht die ☞ 0,5 Sekunden lang gedrückt, um den Strobe-Modus zu aktivieren. Drücken Sie erneut kurz, um den Strobe-Modus zu verlassen;
- ☞ Halten Sie bei ausgeschaltetem Licht die Funktionstaste gedrückt, um den Blitzmodus sofort zu aktivieren, bis Sie die Taste loslassen.

Farbauswahl:

- ☞ Drehen Sie den ☞ auf „G/W/R“, um die Lichtfarbe auf Grün, Weiß oder Rot zu ändern.
- ☞ **Hinweis:** Die Taschenlampe speichert automatisch die zuletzt gewählte Helligkeit (außer Strobe-Modus) und wendet sie beim nächsten Einschalten an.

BATTERIESTATUSANZEIGE

- ☞ Der Batteriestatus wird kontinuierlich in Form von fünf separaten Anzeigen angezeigt, wenn das Licht eingeschaltet ist:
- 5 Divisionen – ≤100 % Ladung;
- 4 Divisionen – ≤80 % Ladung;
- 3 Divisionen – ≤60 % Ladung;
- 2 Divisionen – ≤40 % Ladung;
- 1 Teilung – ≤20 % der Ladung;
- 1 Teilung blinkt – Batterie entladen.

AUFLADEN

- ☞ Stecken Sie die USB-A-Buchse des Ladekabels in eine Steckdose.
- ☞ Schalten Sie das Licht aus, schrauben Sie die Schutzabdeckung gegen den Uhrzeigersinn ab und verbinden Sie das Ladekabel mit dem Taschenlampenanschluss.
- ☞ Während des Ladevorgangs blinken die Anzeigebereiche und zeigen den aktuellen Ladezustand an. Bei voller Ladung leuchten

- ☞ alle 5 Anzeigebalken konstant.
- ☞ Ziehen Sie nach einer vollständigen Aufladung das Ladekabel ab und schrauben Sie die Schutzabdeckung ganz hinein, um zu verhindern, dass Wasser und Staub in das Taschenlampengehäuse eindringen.
- ☞ © Die Originalakkus werden aufgeladen geliefert und können sofort nach dem Kauf verwendet werden, es wird jedoch empfohlen, den Akku vor dem ersten Gebrauch vollständig aufzuladen. Der Akku muss rechtzeitig aufgeladen werden, bevor er vollständig entladen ist. Bei längerer Lagerung wird empfohlen, den Ladezustand des Akkus etwa auf halber Kapazität zu halten, um die Lebensdauer zu verlängern.

BATTERIEERSATZ

- Schrauben Sie den Heckdeckel gegen den Uhrzeigersinn ab;
- Setzen Sie die Batterie mit dem (+) Kontakt zum Kopf der Taschenlampe ein;
- Schrauben Sie den Schwanz ganz hinein und testen Sie die Taschenlampe.

WARTUNG UND SICHERHEITSHINWEISE

- ☞ Bei längerer Lagerung müssen die Batterien aus der Taschenlampe entfernt werden.
- ☞ Es wird empfohlen, die Gummidichtungen und Gewindeteile

- ☞ der Taschenlampe regelmäßig zu schmieren, um vorzeitigem Verschleiß vorzubeugen und das wasserdichte Gehäuse zu gewährleisten. Wenn die Gummiringe beschädigt sind, müssen sie ersetzt werden.
- ☞ **ACHTUNG.** Vermeiden Sie direktes Licht in die Augen, da dies die Augen schädigen kann.
- ☞ Die Taschenlampe kann bei längerem Gebrauch eine erhebliche Wärmemenge ansammeln, wodurch der Körper heiß werden kann. Seien Sie daher vorsichtig, um Verbrennungen zu vermeiden.
- ☞ Es ist verboten, mit der Taschenlampe in kritischer Nähe zu leicht entzündlichen Stoffen zu leuchten, um Feuer zu vermeiden.
- ☞ Verwenden Sie keine anderen als die in den technischen Daten angegebenen Batterien.
- ☞ Bauen Sie den Taschenlampenkopf nicht auseinander, da dies die Leistung beeinträchtigen und die Garantie ungültig machen kann.
- ☞ Außerhalb der Reichweite von Kindern aufbewahren.

GARANTIE

- ☞ Die Garantie für die Taschenlampe beträgt 3 Jahre, für die Batterie 1 Jahr. Die Garantie erstreckt sich nicht auf Zubehör. Die LED-Lichtquelle in der Taschenlampe ist nicht austauschbar. Wenn die LED-Lichtquelle ausfällt, sollte die gesamte Taschenlampe ersetzt werden. Während der Garantiezeit können die defekte Taschenlampe und der Akku mit Kaufbeleg und erhaltenem

- ☞ Zubehör umgetauscht oder zurückgegeben werden. Folgendes gilt nicht im Rahmen der eingeschränkten Gewährleistung:
- Missbrauch des Produkts und Beschädigung der integralen Komponenten des Produkts;
- Unbefugte Demontage oder das Vorhandensein tiefer mechanischer Schäden am Produkt;
- Schäden durch höhere Gewalt.

UMWELTSCHUTZ

- ☞ Gemäß den Bestimmungen des WEEE-Gesetzes ist es verboten, Altgeräte, die mit dem Symbol einer durchgekreuzten Mülltonne gekennzeichnet sind, zusammen mit anderen Abfällen zu entsorgen. Der Benutzer, der elektronische und elektrische Geräte abgeben möchte, ist verpflichtet, diese an einer Sammelstelle für Altgeräte abzugeben. Das Gerät enthält keine gefährlichen Bestandteile, die sich besonders negativ auf die Umwelt und die menschliche Gesundheit auswirken. Der Hersteller haftet nicht für Schäden, die aus der Nichtbeachtung der obigen Anweisungen resultieren. Der Hersteller behält sich das Recht vor, Aktualisierungen dieses Benutzerhandbuchs vorzunehmen.

HU

TAKTIKAI LED ZSEMBŐ VLF-AT255RG

TECHNIKAI PARAMÉTEREK

1. Kimenet;
2. Futásidő;
3. Távolság;
4. Intenzitás;
5. Nyalábszög;
6. Korrelált színhőmérséklet;
7. LED típus;
8. Kompatibilis akkumulátorok;
9. Töltőcsatlakozó típusa, feszültsége és áramerőssége;
10. Töltési idő;
11. Por- és nedvességvédelmi szint;
12. Ütésállóság;
13. Termékméretetek (akkumulátor nélkül);
14. A termék súlya;
15. Szín: fekete;
16. Optikai rendszer típusa: texturált reflektor;
17. Anyagok: Erősen eloxált repülőgépjárda-alumínium, kétoldalas bevonatú tükröződésmentes edzett üveg.

 Megjegyzés: Az üzemi idő, a távolság, az intenzitás és a töltési idő eredményei egy Videx 21700 4000 mAh

készlet akkumulátorral tesztelve. A fent említett paraméterek a környezettől és a ténylegesen használt akkumulátoroktól függően változhatnak.
*A Turbo üzemmód futási ideje a felhalmozott idő, beleértve a csökkentett kimeneti szinteket, ha a túlmelegedés elleni védelmi rendszer engedélyezve van.

JELLEMZŐK

- ➔ Nagy intenzitású nagy hatótávolságú sugár;
- ➔ A fényáram-stabilizáló rendszer megakadályozza a fényerő ingadozását futási idő alatt;
- ➔ A fényvezérlő két külön gombra van osztva a villogó üzemmód gyors eléréséhez;
- ➔ Gyors színváltó mechanizmus szimmetrikus fényeloszlással;
- ➔ Vízállóság IP68 (rövid idejű víz alá merítés 2 méter mélységig);
- ➔ 5 fokozatú különálló akkumulátor töltöttségi szint jelző;
- ➔ Nagy fényáteresztő képességű üveg ütésálló gyűrűs tokozással;
- ➔ A kétoldalas rugók tüzelés közben elnyelik a visszarúgási energiát;
- ➔ Töltőcsatlakozó a behatolásvédő burkolat alá rejtve;
- ➔ A karosszéria mélyen eloxált kopásgátló és rozsdamentes bevonata;
- ➔ A zseblámpa elülső részébe beépített szilícium-nitrid üvegtörők.

BELEÉRTVE

- Zseblámpa VLF-AT255RG;
- Li-ion akkumulátor Videx 21700 4000mAh;
- Töltő kábel;
- Rohamszj;
- Kétirányú acél tartó;
- Tartalék O-gyűrűk;
- Tartalék BE/KI gomb gumiborítás;
- Adapter 18650 akkumulátorokhoz;
- Kézikönyv.

VILÁGÍTÁSI MÓDOK

- White Turbo – a fehér fény maximális fényereje;
- White High – a fehér fény nagy fényerejű üzemmódja;
- White Middle – a fehér fény közepes fényerejű mód;
- White Low – a fehér fény alacsony fényereje mód;
- White Moon – a fehér fény minimális fényerőssége;
- White Strobe – a fehér pulzáló fény változó villogási gyakorisággal;
- Red High – a piros fény maximális fényerejének üzemmódja;
- Red Middle – a piros fény közepes fényerejű mód;
- Red Low – a vörös fény minimális fényereje;
- Green High – a zöld fény maximális fényereje;
- Green Middle – a zöld fény közepes fényerejű mód;
- Green Low – a zöld fény minimális fényereje;

HASZNÁLATI UTASÍTÁSOK

Vezérlőművek:

- ⏻ ON/OFF gomb – a fő taktikai kapcsoló a lámpa aktiválásához;
- ⏻ Funkcionális gomb – másodlagos kapcsoló a fényerő kiválasztásához és az azonnali villogáshoz.
- 🇳🇪 Színválasztó – forgatható kapcsoló a színválasztáshoz.

BE/KI:

Érintse meg a ⏻ gombot a világítás azonnali bekapcsolásához, amíg el nem engedi a gombot; Nyomja le és engedje fel teljesen az ⏻ gombot a lámpa tartós bekapcsolásához. Ismétlje meg a műveletet a lámpa kikapcsolásához.

Fényerő kiválasztása:

Bekapcsolt világítás mellett nyomja meg röviden a ⏻ a fényerő ciklikus módosításához.

Villogó:

Bekapcsolt világítás mellett nyomja meg és tartsa lenyomva a ⏻ 0,5 másodpercig a villogó üzemmód aktiválásához. Röviden nyomja meg újra a villogó üzemmódból való kilépéshez; Kikapcsolt világítás mellett nyomja meg és tartsa lenyomva a funkciógombot a villogó üzemmód azonnali aktiválásához, amíg el nem engedi a gombot.

Színválasztás:

Forgassa a 🇳🇪 „G/W/R” állásba, hogy a fény színét zöldre, fehérre

vagy pirosra változtassa.

Megjegyzés: A zseblámpa automatikusan megjegyzi az utoljára kiválasztott fényerőt (kivéve a villogó üzemmódot), és a következő bekapcsoláskor alkalmazza azt.

AKKUMULÁTOR ÁLLAPOTJELZÉS

Az akkumulátor állapota folyamatosan látható öt különálló jelzőfény formájában, amikor a lámpa fel van kapcsolva:

5 felosztás - ≤100% a töltés;

4 osztás - ≤80% a töltés;

3 felosztás - ≤60% a töltés;

2 felosztás - ≤40% a töltés;

1 osztás - ≤20% a töltés;

1 osztás villog – az akkumulátor lemerült.

TÖLTÉS

Dugja be a töltőkábel USB-A aljzatát az elektromos aljzatba. Kapcsolja le a lámpát, csavarja le a védőburkolatot az óramutató járásával ellentétes irányba, és csatlakoztassa a töltőkábelt a zseblámpa csatlakozójához.

Töltés közben a jelzőfelosztások villognak, jelezve az aktuális töltöttségi szintet. Teljesen feltöltött állapotban mind az 5 jelzősáv folyamatosan világít.

Teljes feltöltés után húzza ki a töltőkábelt, és csavarja be teljesen

a védőburkolatot, hogy megakadályozza a víz és a por bejutását a zseblámpa testébe.

© Az eredeti akkumulátorokat feltöltve szállítjuk, és a vásárlás után azonnal használhatók, azonban ajánlatos az akkumulátort teljesen feltölteni az első használat előtt. Az akkumulátort időben fel kell tölteni, mielőtt teljesen lemerül. Hosszú tárolás esetén ajánlatos az akkumulátor töltöttségi szintjét körülbelül fél kapacitáson tartani, hogy meghosszabbíthassuk az élettartamát.

AKKUMULÁTORCSERE

a) Csavarja le a hátsó fedelet az óramutató járásával ellentétes irányba;

b) Helyezze be az elemet úgy, hogy a (+) érintkező a zseblámpa feje felé nézzen;

c) Csavarja be teljesen a végét, és tesztelje a zseblámpát.

KARBANTARTÁSI ÉS BIZTONSÁGI UTASÍTÁSOK

- A hosszú távú tároláshoz szükséges az elemeket kivenni a zseblámpából.
- Javasoljuk a zseblámpa gumitömítéseinek és menetes részeinek rendszeres kenését az idő előtti kopás megelőzése és a vízálló ház biztosítása érdekében. Ha a gumigyűrűk sérültek, azokat ki kell cserélni.
- **FIGYELEM.** Kerülje a közvetlen fényt a szembe, mert az

szemkárosodást okozhat.

- A zseblámpa hosszan tartó használat esetén jelentős mennyiségű hő halmozhat fel, amitől a test felforrósodhat. Ezért legyen óvatos, hogy elkerülje az égési sérüléseket.
- Tilos a zseblámpát könnyen gyúlékony anyagok kritikus közelébe világítani a tűz elkerülése érdekében.
- Ne használjon a műszaki adatokban meghatározottaktól eltérő elemeket.
- Ne szerelje szét a zseblámpafejet, mert ez ronthatja a teljesítményt és érvénytelenítheti a garanciát.
- Gyermek elől elzárva tartandó.

GARANCIA

A zseblámpa garancia 3 év, az akkumulátorra - 1 év. A garancia nem vonatkozik a tartozékokra. A zseblámpa belsejében lévő LED fényforrás nem cserélhető. Ha a LED fényforrás meghibásodik, az egész zseblámpát ki kell cserélni. A jótállási idő alatt a hibás zseblámpa és az elem a vásárlást igazoló okirattal cserélhető vagy visszaküldhető, és minden tartozék megőrizhető. A következők nem vonatkoznak a korlátozott jótállásra:

- A terméket nem rendeltetésszerűen használja, és károsítja a termék szerves alkatrészeit;
- Jogosulatlan szétszerelés vagy a termék mély mechanikai sérülése;

- Vis maior miatti kár.

KÖRNYEZETVÉDELEM

Az elektromos és elektronikus berendezések hulladékáról szóló törvény előírásai szerint tilos az áthúzott szemetes jelzéssel

ellátott hulladék berendezést más hulladékkal együtt elhelyezni. A felhasználó, aki meg kíván szabadulni az elektronikai és elektromos berendezéstől, köteles azt visszajuttatni a hulladék berendezés gyűjtőhelyére. A berendezésben

nincsenek olyan veszélyes alkatrészek, amelyek különösen negatívan hatnak a környezetre és az emberi egészségre.

A gyártó nem vállal felelősséget a fenti utasítások be nem tartásából eredő károkért. A gyártó fenntartja a jogot a jelen használati útmutató frissítésére.

