

VIDEX®

USER'S MANUAL | ПОСІБНИК КОРИСТУВАЧА | INSTRUKCJA
OBŚLUGI | HANDBUCH | KÉZIKÖNYV



VLF-H056

1400
MAX LUMENS

Power Bank Function



TECHNICAL PARAMETERS | ТЕХНІЧНІ ПАРАМЕТРИ
PARAMETRY TECHNICZNE | TECHNISCHE PARAMETER

		HIGH*	LOW	STROBE	RED ON	RED FLASH
1		1400Lm	170Lm	1400Lm	4Lm	4Lm
2		2h 30min	14h 30min	3h	18h 30min	31h
3		161m	57m	161m	-	-
4		6480cd	800cd	6480cd	-	-
5		6500 K				
6		LUMINUS SST40 20W				
7		2x Li-ion 18650, 3.7V				
8		IN (USB-C, 5V 2A); OUT (USB2.0, 5V 2A)				
9		3 h				
10		IP65				
11		1 m				
12		65x48x32 mm				
13		171 g (without battery)				

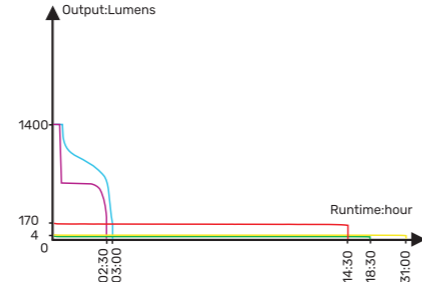

HIGH — 1400Lm
LOW — 170Lm
STROBE — 1400Lm
RED ON — 4Lm
RED FLASH — 4Lm

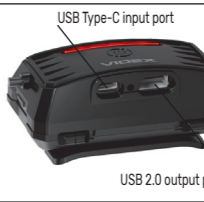
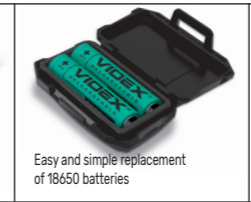
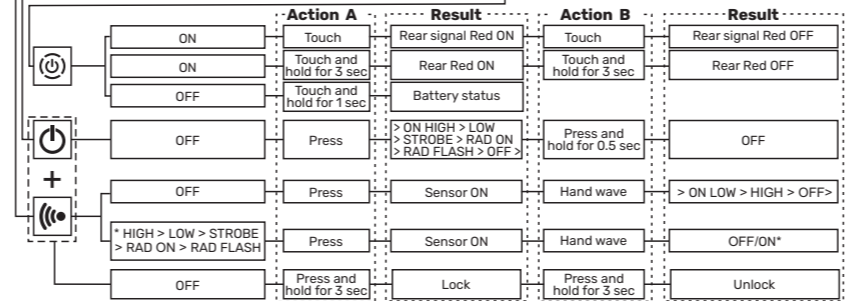
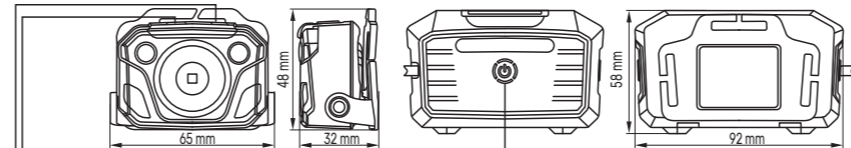

WWW.VIDEX.UA

Виробник: ПП «Аллегро-опт», вул. Героїв Маріуполя, 106-Ж, м. Кропивницький, Україна, 25004. Тел./факс: +38(0522)245377. Вироблено на виробничих потужностях: Нінхай Їсен Дейлі Юз Ко ЛТД. Адреса: Сідіан Таун, Нінхай, Нінбо, Чзецзян, Китай. Щодо прийняття претензій звертатися до Виробника. Дата виготовлення і номер партії зазначені на виробі та на упаковці.



WWW.VIDEX.COM.PL

Producer/Producent: Allegro Opt Sp. z o.o., Handlowa 23, 05-120 Legionowo, Poland. Made in P.R.C.



TECHNICAL PARAMETERS

- Output.
- Runtime.
- Distance.
- Intensity.
- Correlated color temperature.
- LED type.
- Compatible battery.
- Charging port type, voltage and current.
- Charging time.
- Dust and moisture protection level.
- Impact resistance.
- Product sizes.
- Product weight (without batteries).
- Color: black.
- Optical system type: textured reflector
- Materials: polyamide, polycarbonate.

Note: Runtime, Distance, Intensity and Charging time results tested with a stock batteries Videx 18650 2200 mAh. The above mentioned parameters may vary between environments and actual batteries used.

* The High mode runtime is the accumulated time, including reduced output levels with the overheat protection enabled.

MAIN FEATURES

- Maximum brightness 1400 lumens with powerful LED
- Built-in motion sensor for swift turning on/off
- Additional USB output with power bank function.
- Water resistance IP65 (protected from all precipitation)
- Front and rear signal red lights

INCLUDED

- Headlamp VLF-H056;
- Charging cable;
- Nylon headband;
- Li-ion rechargeable batteries Videx 18650 2200 mAh 2pcs
- User's manual.

LIGHTING MODES

High - maximum brightness



Low - minimum brightness

Strobe - flashing light

Red on - constant red light

Red flash - flashing red light

OPERATING INSTRUCTION**ON/OFF and Modes selection:**

Press the  button to turn the light on, cycle through the modes, and turn the light off. Press and hold the  button for 0.5 seconds with the light on to memorize the current mode and turn off the light. The saved mode will be applied next time.

If more than 5 seconds have passed since the last press of the  button, the next press of the button will also turn off the light and remember the current mode.

SENSOR:

Press the  button when the light is off to activate induction mode. With induction on, you can control the light by waving your hand near the headlight: 1st waving to turn on the Low mode; 2nd waving to switch to High mode; 3rd waving to turn off the light.



The blue indicator informs that the induction mode is activated. Press the  button with the light switched on to remember the current lighting mode and later turn it on/off using the sensor. Press again to deactivate the sensor.

REAR RED LIGHT:

Tap the  button with the light switched on or with the sensor activated to turn on/off the rear signal light.

Press and hold the  button for 3 seconds to turn on/off the rear constant red light.

LOCK/UNLOCK:

With the light switched off, press and hold both  and  buttons for 3 seconds to lock/unlock the headlamp.

BATTERY STATUS INDICATION

With the light switched off, press and hold the rear button for 1 second to see the battery status. The indication will last for 3 seconds. The battery status is also continuously displayed when the light switched on or the sensor activated.

4 divisions - ≤80% charge;
3 divisions - ≤60% charge;
2 divisions - ≤40% charge;

1 division - ≤20% charge;
1 division flashes - battery discharged.

CHARGING

Plug the USB-A socket of the charging cable into electrical outlet. Switch off the light, open the protective cover and connect the charging cable to the flashlights USB-C input port.

When charging, the divisions flash indicating the current battery level. When fully charged, all 5 indicator bars are constantly on.

After a full charge, unplug the charging cable and close the protective cover to prevent water and dust from entering inside.

© The original rechargeable batteries are supplied charged and can be used immediately after purchase, however it is recommended that the battery be fully charged before first use. The battery needs to be charged in time before it is completely discharged. During long periods of storage, it is recommended to keep the battery charging level at about half capacity to extend its service life.

CHARGING EXTERNAL DEVICES

The rear battery case has an additional USB 2.0 output port that allows you to charge external devices, such as mobile phone,

smart watch, tablet etc. Switch off the light, open the protective cover and plug the USB-A socket of the charging cable to the flashlights output port. Then connect the charging cable to the input port of the external charging device.

After charging finished, unplug the charging cable and close the protective cover to prevent water and dust from entering inside.

BATTERY REPLACEMENT

- Pull up the lock located on top of the battery case and open the back lid;
- Insert compatible batteries according to the diagram shown on the inside of the battery case;
- Close the lid until it snaps and test the headlamp.

MAINTENANCE AND SAFETY INSTRUCTIONS

- For long-term storage, it is necessary to remove the batteries from the headlamp.
- It is recommended to keep the battery case contacts clean to maintain the original performance.
- Lock the headlamp to avoid accidental activation during carrying and storage;

• **ATTENTION.** Avoid direct shining into eyes as it may cause the eyes damage.

• The headlamp can accumulate a significant amount of heat when used for a long time, which can cause the body to become hot. Therefore, be careful to avoid burns.

• It is forbidden to shine the headlamp in a critical proximity to easily flammable substances in order to avoid fire.

• Do not use batteries other than those specified in the technical specifications.

• Do not disassemble the sealed body of the headlamp as this may compromise performance and void the warranty.

• Keep out of the reach of children.

WARRANTY

The warranty for the headlamp is 3 years, for the batteries - 1 year. The warranty does not cover accessories. The LED light source inside the headlamp is not replaceable. If the LED fails, the whole headlamp should be replaced. During the warranty period, a faulty headlamp and the batteries can be exchanged or returned with a prove of purchase and all accessories saved.

The following does not apply with the scope of limited warranty:

- Misuse the product and cause the products integral components damage;
- Unauthorized disassemble or the presence of deep mechanical damage to the product;
- Damage due to force majeure.

ENVIRONMENTAL PROTECTION

Pursuant to the provisions of the WEEE Act, it is forbidden to put waste equipment marked with the symbol of a crossed bin together with other waste. The user, wishing to get rid of electronic and electrical equipment, is obliged to return it to a waste equipment collection point. There are no hazardous components in the equipment that have a particularly negative impact on the environment and human health.

The producer shall not be responsible for any damage resulting from the failure to follow above instructions. The producer reserves the right to make updates of this user's manual.

ТЕХНІЧНІ ПАРАМЕТРИ

1. Світловий потік (Лм).
2. Час роботи (год.).
3. Дистанція (м).
4. Інтенсивність (кд).
5. Колірність (К).
6. Тип світлодіода.
7. Сумісні елементи живлення.
8. Тип зарядного порта, напруга (В) та сила струму (А).
9. Час заряду (год).
10. Клас захисту від пилу і вологи.
11. Захист від падінь (м).
12. Розміри виробу (мм).
13. Вага виробу (без акумуляторів).
14. Колір: чорний.
15. Тип оптичної системи: текстурований рефлектор
16. Матеріали: поліамід, полікарбонат.

! Примітка. Світловий потік, час роботи, дистанція, інтенсивність та час заряджання перевірено зі стандартними акумуляторами Videx 18650 2200 мАг. Зазначені вище параметри можуть відрізнятися залежно від навколишнього середовища та фактично використаного акумулятора.

*Час роботи в режимі High – це сукупний час, включаючи знижені рівні яскравості з увімкненою системою захисту від перегріву.

ОСОБЛИВОСТІ

- ➔ Максимальна яскравість 1400 люмен зі світло діодом високої потужності
- ➔ Вбудований датчик руху для швидкого ввімкнення/вимкнення
- ➔ Додатковий вихідний порт USB з функцією Power Bank..
- ➔ Водостійкість IP65 (захист від будь-яких опадів)
- ➔ Передні та задні сигнальні червоні вогні

КОМПЛЕКТАЦІЯ

- Налобний ліхтар VLF-H056;
- Кабель для зарядки;
- Нейлонова пов'язка на голову;
- Li-ion акумулятори Videx 18650 2200 mAh 2шт.

- Посібник користувача.

РЕЖИМИ РОБОТИ

High – максимальна яскравість

Low – мінімальна яскравість

Strobe – миготливе світло

Red on – постійне червоне світло

Red flash – блимає червоне світло

ІНСТРУКЦІЯ З КЕРУВАННЯ ЛІХТАРИКОМ

ON/OFF і вибір режимів:

Натисніть кнопку , щоб увімкнути світло, циклічно перемикається між режимами і вимкнути світло.

Натисніть і утримуйте кнопку  протягом 0,5 секунди з увімкненим світлом, щоб запам'ятати поточний режим і вимкнути світло. Наступного разу буде ввімкнено збережений режим.

Якщо після останнього натискання кнопки  минуло більше 5 секунд, наступне натискання кнопки також вимкне світло і запам'ятає поточний режим.



ДАТЧИК:

Натисніть кнопку , коли світло вимкнено, щоб активувати режим індукції. З увімкненою індукцією ви можете керувати світлом, помахавши рукою біля ліхтарика: 1-й помах, щоб увімкнути режим Low; 2-й помах щоб змінити на режим High;



3-й мах, щоб вимкнути світло. Синій індикатор інформує про активацію режиму індукції.

Щоб запам'ятати поточний режим освітлення та у подальшому вмикати/вимикати його за допомогою датчика, натисніть кнопку  з увімкненим світлом.

ЗАДНЄ ЧЕРВОНЕ СВІТЛО:

Щоб увімкнути/вимкнути заднє сигнальне світло, торкніться кнопки , коли світло ввімкнено або коли датчик активований. Щоб увімкнути/вимкнути заднє постійне червоне світло, натисніть і утримуйте кнопку  протягом 3 секунд,

ЗАБЛОКУВАТИ/РОЗБЛОКУВАТИ:

Щоб заблокувати/розблокувати ліхтарик, натисніть і утримуйте кнопки  і  протягом 3 секунд коли світло вимкнено.

ІНДИКАЦІЯ СТАНУ АКУМУЛЯТОРА

Коли світло вимкнено, натисніть і утримуйте задню кнопку протягом 1 секунди, щоб побачити стан батареї. Індикація триватиме 3 секунди. Стан батареї також постійно відображається, коли ввімкнене світло або активовано датчик.

5 поділок – ≤100% заряду;

4 поділки – ≤80% заряду;

3 поділки – ≤60% заряду;

2 поділки – ≤40% заряду;

1 поділка – ≤20% заряду;

Блимає 1 поділка – акумулятор розряджений

ЗАРЯДКА

Підключіть роз'єм USB-A зарядного кабелю до електричної розетки. Вимкніть ліхтарик, відкрийте захисну кришку та підключіть зарядний кабель до вхідного порту USB-C ліхтарика.

Під час зарядки поділки блимають, вказуючи на поточний рівень заряду акумулятора. Після повної зарядки всі 5 індикаторних поділок горять постійно.

Після повного заряджання від'єднайте зарядний кабель і закрийте захисну кришку, щоб вода та пил не потрапили всередину.

© Оригінальні акумулятори постачаються зарядженими, і їх можна використовувати відразу після покупки, однак перед першим використанням рекомендується повністю зарядити акумулятор. Акумулятор потрібно вчасно заряджати, поки він повністю не розрядиться. Під час тривалого зберігання рекомендується підтримувати рівень заряду акумулятора приблизно на половині ємності, щоб продовжити термін його служби.

ЗАРЯДКА ЗОВНІШНІХ ПРИСТРОЇВ

Задній акумуляторний блок має додатковий вихідний порт USB 2.0, який дозволяє заряджати зовнішні пристрої, такі як мобільний телефон, смарт-годинник, планшет тощо. Вимкніть

ліхтарик, відкрийте захисну кришку та підключіть роз'єм USB-A зарядного кабелю до вихідного порту ліхтарика. Потім підключіть зарядний кабель до вхідного порту зовнішнього заряджуваного пристрою.

Після завершення заряджання від'єднайте зарядний кабель і закрийте захисну кришку, щоб вода та пил не потрапили всередину.

ЗАМІНА АКУМУЛЯТОРА

а) Потягніть замок, розташований у верхній частині акумуляторного блоку, і відкрийте задню кришку;

с) Вставте сумісні акумулятори відповідно до схеми, зображеної на внутрішній стороні акумуляторного блоку;

д) Закрийте кришку до клацання та перевірте ліхтарик.

ІНСТРУКЦІЇ З ОБСЛУГОВУВАННЯ І ТЕХНІКИ БЕЗПЕКИ

• Для тривалого зберігання необхідно виныти батарейки з ліхтарика.

• Рекомендується періодично очищати контакти акумуляторного блоку, щоб зберегти оригінальну продуктивність.

• Заблокуйте ліхтарик, щоб уникнути випадкового вмикання під час транспортування та зберігання;

• **УВАГА.** Уникайте прямого попадання світла в очі, оскільки це може пошкодити очі.

• Налобний ліхтар може накопичувати значну кількість тепла під час тривалого використання, що може спричинити нагрівання головної частини. Тому будьте обережні, щоб уникнути опіків.

• Забороняється світити ліхтариком в критичній близькості до легкозаймистих речовин, щоб уникнути пожежі.

• Не використовуйте акумулятори, відмінні від зазначених у технічних характеристиках.

• Не розбирайте герметичний корпус ліхтарика, оскільки це може погіршити роботу та призвести до втрати гарантії.

• Зберігати в недоступному для дітей місці.

ГАРАНТІЯ

Гарантія на ліхтарик – 3 роки, на акумулятори – 1 рік. Гарантія не поширюється на аксесуари. Світлодіодне джерело світла всередині ліхтарика не підлягає заміні. Якщо світлодіод виходить з ладу, слід замінити весь ліхтарик. Протягом гарантійного терміну несправний ліхтарик та акумулятори можна обміняти або повернути з підтвердженням покупки та збереженням усіх аксесуарів.

Наведене нижче не поширюється не є гарантійним випадком:

- Неналежне використання продукту та спричинення пошкодження невід'ємних компонентів продукту;

- самовільне розбирання або наявність глибоких механічних пошкоджень виробу;

- Пошкодження внаслідок форс-мажорних обставин.

ОХОРОНА НАВКОЛИШНЬОГО СЕРЕДОВИЩА

Відповідно до Закону про відходи електричного та електронного обладнання (ВВЕО), забороняється викидати сміттєве обладнання, позначене символом перекресленого контейнера, разом з іншим сміттям. Користувач, який бажає позбутися електронного та електричного обладнання, зобов'язаний повернути його в пункт прийому відпрацьованого обладнання.

У складі обладнання відсутні небезпечні компоненти, які особливо негативно впливають на навколишнє середовище та здоров'я людини.

Виробник не несе відповідальності за будь-яку шкоду, спричинену недотриманням вищевказаних інструкцій. Виробник залишає за собою право оновлювати цей посібник користувача.



PL

ŁADOWALNA LATARKA LED VLF-H056

PARAMETRY TECHNICZNE

11. Strumień świetlny.
2. Godziny pracy.
3. Odległość.
4. Intensywność.
5. Kolor światła.
6. Rodzaj LED.
7. Kompatybilne baterie.
8. Typ portu ładowania, napięcie (V) i prąd (A).
9. Czas ładowania (godziny).
10. Klasa ochrony przed kurzem i wilgocią.
11. Ochrona przed upadkiem.
12. Wymiary produktu.
13. Waga produktu (bez baterii)
14. Kolor: czarny.
15. Typ układu optycznego: teksturowany odbłyśnik
16. Materiały: poliamid, polikarbonat.

 Notatka. Strumień świetlny, czas pracy, odległość, intensywność i czas ładowania przetestowano ze standardowymi akumulatorami Videx 18650 2200 mAh. Powyższe parametry mogą się różnić w zależności od środowiska i faktycznie używanej baterii.

*Czas pracy w trybie High to skumulowany czas, w tym obniżone poziomy mocy przy włączonej ochronie przed przegrzaniem.

CECHY

- ➔ Maksymalna jasność 1400 lumenów z diodą LED o dużej mocy
- ➔ Wbudowany czujnik ruchu do szybkiego włączania/wyłączania
- ➔ Dodatkowy port wyjściowy USB z funkcją Power Bank.
- ➔ Wodoodporność IP65 (ochrona przed wszelkimi opadami atmosferycznymi)
- ➔ Przednie i tylne światła sygnalizacyjne w kolorze czerwonym

ZESTAW

- Czołówka VLF-H056;
- Kabel do ładowania;
- Nylonowa opaska na głowę;
- Akumulatory litowo-jonowe Videx 18650 2200 mAh 2 szt.
- Instrukcja obsługi.

TRYBY PRACY

- High** – maksymalna jasność
- Low** – minimalna jasność
- Strobe** – migające światło
- Red on** – ciągle światło czerwone
- Red flash** – miga czerwone światło

INSTRUKCJA STEROWANIA LATARKĄ

WŁ./WYŁ. i wybór trybów:

Naciśnij przycisk , aby włączyć światło, przełączaj tryby i wyłącz światło.

Naciśnij i przytrzymaj przycisk  przez 0,5 sekundy przy włączonym świetle, aby zapamiętać aktualny tryb i wyłączyć światło. Zapisany tryb zostanie zastosowany następnym razem.

Jeżeli od ostatniego naciśnięcia przycisku  minęło więcej niż 5 sekund, kolejne naciśnięcie przycisku również spowoduje wyłączenie światła i zapamiętanie aktualnego trybu.

CZUJNIK:

Naciśnij przycisk , gdy światło jest wyłączone, aby włączyć tryb indukcyjny. Przy włączonej indukcji możesz sterować światłem, machając ręką w pobliżu reflektora: pierwsze machnięcie, aby włączyć tryb Low; Drugie machnięcie, aby przejść do trybu wysokiego; Trzecie machnięcie, aby wyłączyć światło. Niebieski wskaźnik informuje o włączeniu trybu indukcyjnego.

Naciśnij przycisk  przy włączonej lampce, aby zapamiętać aktualny tryb oświetlenia i później włączyć/wyłączyć za pomocą czujnika. Naciśnij ponownie, aby dezaktywować czujnik.

TYLNE CZERWONE ŚWIATŁO:

Dotknij przycisku  przy włączonym świetle lub przy aktywnym czujniku, aby włączyć/wyłączyć tylny kierunkowskaz.

Naciśnij i przytrzymaj przycisk  przez 3 sekundy, aby włączyć/wyłączyć stałe czerwone światło tylne.

ZABLOKUJ ODBLOKUJ:

Gdy latarka jest wyłączona, naciśnij i przytrzymaj przez 3 sekundy przyciski  i , aby zablokować/odblokować latarkę.

WSKAZANIE STANU BATERII

Przy wyłączonym świetle naciśnij i przytrzymaj tylny przycisk przez 1 sekundę, aby zobaczyć stan baterii. Wskazanie będzie trwało 3 sekundy. Stan baterii jest również stale wyświetlany po włączeniu światła lub aktywacji czujnika.

5 dywizji - opłata ≤100%;

4 dywizje - obciążenie ≤80%;

3 dywizje - opłata ≤60%;

2 dywizje - opłata ≤40%;

1 działka - opłata ≤20%;

Miga 1 działka - akumulator jest rozładowany.

ŁADOWANIE

Podłącz złącze USB-A kabla ładującego do gniazdka elektrycznego. Wyłącz latarkę, otwórz pokrywę ochronną i podłącz kabel ładujący do portu wejściowego USB-C latarki.

Podczas ładowania podziałki będą migać, wskazując aktualny poziom naładowania baterii. Po pełnym naładowaniu wszystkie 5 działek wskaźnika świeci światłem ciągłym.

Po całkowitym naładowaniu odłącz kabel ładujący i zamknij pokrywę ochronną, aby zapobiec przedostawaniu się wody i kurzu.

© Oryginalne akumulatory dostarczane są naładowane i mogą być używane natychmiast po zakupie, jednak przed pierwszym użyciem zaleca się pełne naładowanie akumulatora. Akumulator należy naładować na czas, zanim zostanie całkowicie rozładowany. Podczas długich okresów przechowywania zaleca się utrzymywanie poziomu naładowania akumulatora na poziomie około połowy pojemności, aby wydłużyć jego żywotność.

WYMIANA BATERII

Tylny akumulator posiada dodatkowe wyjście USB 2.0, które umożliwia ładowanie urządzeń zewnętrznych, takich jak smartfon, smartwatch, tablet itp. Wyłącz latarkę, otwórz pokrywę ochronną i podłącz złącze USB-A kabla ładującego do portu wyjściowego latarki. Następnie podłącz kabel ładujący do portu wejściowego zewnętrznego urządzenia ładującego.

Po zakończeniu ładowania odłącz kabel ładujący i zamknij pokrywę ochronną, aby zapobiec przedostawaniu się wody i kurzu.

WYMIANA BATERII

a) Pociągnij blokadę znajdującą się w górnej części modułu baterijnego i otwórz tylną pokrywę;

c) Włóż kompatybilne baterie zgodnie ze schematem pokazanym na wewnętrznej stronie zestawu baterii;

d) Zamknij pokrywę aż do kliknięcia i sprawdź latarkę.

INSTRUKCJE KONSERWACJI I BEZPIECZEŃSTWA

- W przypadku dłuższego przechowywania konieczne jest wyjęcie baterii z latarki.
- Zaleca się okresowe czyszczenie styków akumulatora w celu zachowania pierwotnej wydajności.
- Zablokuj latarkę, aby uniknąć przypadkowego włączenia podczas transportu i przechowywania;
- UWAGA. Unikaj bezpośredniego światła w oczy, ponieważ może to spowodować uszkodzenie oczu.
- Latarka czołowa może gromadzić znaczną ilość ciepła podczas długotrwałego użytkowania, co może spowodować nagrzewanie się jednostki głównej. Uważaj więc, aby uniknąć oparzeń.
- Zabrania się świecenia latarką w krytycznej odległości od

substancji łatwopalnych w celu uniknięcia pożaru.

- Nie używaj baterii innych niż określone w danych technicznych.
- Nie demontować szczelnej obudowy latarki, gdyż może to pogorszyć działanie i spowodować utratę gwarancji.
- Przechowywać w miejscu niedostępnym dla dzieci.

GWARANCJA

Gwarancja na latarkę - 3 lata, na baterie - 1 rok. Gwarancja nie obejmuje akcesoriów. Źródło światła LED wewnątrz latarki nie jest wymienne. W przypadku awarii diody należy wymienić całą latarkę. W okresie gwarancyjnym uszkodzone latarki i baterie można wymienić lub zwrócić wraz z dowodem zakupu i zachowaniem wszystkich akcesoriów.

Następujące kwestie nie są objęte gwarancją, nie są objęte gwarancją:

- Niewłaściwe użytkowanie produktu i uszkodzenie integralnych elementów produktu;
- samowolny demontaż lub obecność głębokiego mechanicznego uszkodzenia produktu;
- Uszkodzenia spowodowane siłą wyższą.

OCHRONA ŚRODOWISKA

 Zgodnie z przepisami Ustawy o WEEE zabrania się umieszczania wraz z innymi odpadami zużytego sprzętu oznaczonego symbolem przekreślonego kosza. Użytkownik chcąc pozbyć się sprzętu elektronicznego i elektrycznego zobowiązany jest do oddania go do punktu zbiórki zużytego sprzętu.

W sprzęcie nie ma niebezpiecznych składników, które mają szczególnie negatywny wpływ na środowisko i zdrowie ludzi.

Producent nie ponosi odpowiedzialności za szkody powstałe w wyniku nieprzestrzegania powyższych instrukcji. Producent zastrzega sobie prawo do dokonywania aktualizacji niniejszej instrukcji.





DE
WIEDERAUFLADBARE LED-TASCHENLAMPE VLF-H056

TECHNISCHE PARAMETER

1. Ausgang.
2. Laufzeit.
3. Entfernung.
4. Intensität.
5. Ähnlichste Farbtemperatur.
6. LED-Typ.
7. Kompatibler Akku.
8. Typ, Spannung und Strom des Ladeanschlusses.
9. Ladezeit.
10. Staub- und Feuchtigkeitsschutzstufe.
11. Schlagfestigkeit.
12. Produktgrößen.
13. Produktgewicht (ohne Batterie).
14. Farbe: schwarz.
15. Typ des optischen Systems: Strukturierter Reflektor
16. Materialien: Polyamid, Polycarbonat.

 Hinweis: Die Ergebnisse für Laufzeit, Entfernung, Intensität und Ladezeit wurden mit einem Standardakku Videx 18650 2200 mAh getestet. Die oben genannten Parameter können je nach Umgebung und tatsächlich verwendeten Batterien variieren.
* Die Laufzeit im High-Modus ist die kumulierte Zeit, einschließlich reduzierter Ausgangspegel bei aktiviertem Überhitzungsschutz.

MERKMALE

-  Maximale Helligkeit 1400 Lumen mit leistungsstarker LED
-  Eingebauter Bewegungssensor für schnelles Ein- und Ausschalten
-  Zusätzlicher USB-Ausgang mit Powerbank-Funktion.
-  Wasserdichtigkeit IP65 (geschützt vor allen Niederschlägen)
-  Rote Signalleuchten vorne und hinten

INBEGRIFFEN



- Scheinwerfer VLF-H056;
- Ladekabel;
- Nylon-Stirnband;
- Li-Ionen-Akkus Videx 18650 2200 mAh 2St
- Benutzerhandbuch

BELEUCHTUNGSMODI

- High** – maximale Helligkeit
- Low** – minimale Helligkeit
- Strobe** – blinkendes Licht
- Red on** – rotes Dauerlicht
- Red flash** – blinkendes rotes Licht

GEBRAUCHSANWEISUNG

EIN/AUS und Moduswahl:

Drücken Sie die , um das Licht einzuschalten, durch die Modi zu wechseln und das Licht auszuschalten.
Halten Sie bei eingeschaltetem Licht die  0,5 Sekunden lang gedrückt, um den aktuellen Modus zu speichern und das Licht auszuschalten. Der gespeicherte Modus wird beim nächsten Mal angewendet.

Wenn seit dem letzten Drücken der  mehr als 5 Sekunden vergangen sind, wird beim nächsten Drücken der Taste auch das Licht ausgeschaltet und der aktuelle Modus gespeichert.

SENSOR:

Drücken Sie bei ausgeschaltetem Licht die , um den Induktionsmodus zu aktivieren. Bei eingeschalteter Induktion können Sie das Licht steuern, indem Sie mit der Hand in der Nähe des Scheinwerfers winken: 1. Winken, um den Low-Modus einzuschalten; 2. Winken, um in den High-Modus zu wechseln; 3. Winken, um das

Licht auszuschalten. Die blaue Anzeige informiert darüber, dass der Induktionsmodus aktiviert ist.



Drücken Sie bei eingeschaltetem Licht die , um sich den aktuellen Beleuchtungsmodus zu merken und ihn später über den Sensor ein-/ auszuschalten. Drücken Sie erneut, um den Sensor zu deaktivieren.

RÜCKLICHT ROT:

Tippen Sie bei eingeschaltetem Licht oder aktiviertem Sensor auf die , um das hintere Signallicht ein-/ auszuschalten.

Halten Sie die  3 Sekunden lang gedrückt, um das rote Dauerlicht hinten ein-/ auszuschalten.

SCHLIESSEN AUFMACHEN:

Halten Sie bei ausgeschaltetem Licht die Tasten  und  3 Sekunden lang gedrückt, um den Scheinwerfer zu sperren/ entriegeln.

BATTERIESTATUSANZEIGE

Halten Sie bei ausgeschaltetem Licht die hintere Taste 1 Sekunde lang gedrückt, um den Batteriestatus anzuzeigen. Die Anzeige dauert 3 Sekunden. Der Batteriestatus wird auch bei eingeschaltetem Licht oder aktiviertem Sensor kontinuierlich angezeigt.

- 5 Divisionen – ≤100 % Ladung;
- 4 Divisionen – ≤80 % Ladung;
- 3 Divisionen – ≤60 % Ladung;
- 2 Divisionen – ≤40 % Ladung;

1 Teilung – ≤20 % Ladung;
1 Teilung blinkt – Batterie entladen.

AUFLADEN

Stecken Sie die USB-A-Buchse des Ladekabels in eine Steckdose. Schalten Sie das Licht aus, öffnen Sie die Schutzabdeckung und verbinden Sie das Ladekabel mit dem USB-C-Eingangsanschluss der Taschenlampe.

Während des Ladevorgangs blinken die Unterteilungen und zeigen den aktuellen Akkustand an. Bei voller Ladung leuchten alle 5 Anzeigebalken konstant.

Ziehen Sie nach dem vollständigen Aufladen das Ladekabel ab und schließen Sie die Schutzabdeckung, um das Eindringen von Wasser und Staub zu verhindern.

© Die Original-Akkus werden aufgeladen geliefert und können sofort nach dem Kauf verwendet werden, es wird jedoch empfohlen, den Akku vor dem ersten Gebrauch vollständig aufzuladen. Der Akku muss rechtzeitig aufgeladen werden, bevor er vollständig entladen ist. Bei längerer Lagerung wird empfohlen, den Ladezustand des Akkus etwa auf halber Kapazität zu halten, um die Lebensdauer zu verlängern.

AUFLADEN EXTERNER GERÄTE

Das hintere Batteriefach verfügt über einen zusätzlichen USB

2.0-Ausgang, über den Sie externe Geräte wie Handy, Smartwatch, Tablet usw. aufladen können. Schalten Sie das Licht aus, öffnen Sie die Schutzabdeckung und stecken Sie die USB-A-Buchse des Ladekabels ein an den Ausgang der Taschenlampen. Verbinden Sie dann das Ladekabel mit dem Eingangsanschluss des externen Ladegeräts.

Trennen Sie nach Abschluss des Ladevorgangs das Ladekabel und schließen Sie die Schutzabdeckung, um das Eindringen von Wasser und Staub zu verhindern.

BATTERIEERSATZ

a) Ziehen Sie die Verriegelung oben am Batteriefach hoch und öffnen Sie den hinteren Deckel;

c) Legen Sie kompatible Batterien gemäß dem Diagramm auf der Innenseite des Batteriefachs ein;

d) Schließen Sie den Deckel, bis er einrastet, und testen Sie die Stirnlampe.

WARTUNG UND SICHERHEITSHINWEISE

- Bei längerer Lagerung müssen die Batterien aus der Stirnlampe entfernt werden.
- Es wird empfohlen, die Kontakte des Batteriegehäuses sauber zu halten, um die ursprüngliche Leistung zu erhalten.
- Verriegeln Sie die Stirnlampe, um eine versehentliche Aktivierung

während des Tragens und der Aufbewahrung zu vermeiden;
• **ACHTUNG.** Vermeiden Sie direktes Leuchten in die Augen, da dies zu Augenschäden führen kann.

• Die Stirnlampe kann bei längerem Gebrauch eine beträchtliche Wärmemenge ansammeln, wodurch der Körper heiß werden kann. Seien Sie daher vorsichtig, um Verbrennungen zu vermeiden.

• Es ist verboten, den Scheinwerfer in kritischer Nähe zu leicht entzündlichen Stoffen zu leuchten, um Feuer zu vermeiden.

• Verwenden Sie keine anderen als die in den technischen Daten angegebenen Batterien.

• Bauen Sie das versiegelte Gehäuse der Stirnlampe nicht auseinander, da dies die Leistung beeinträchtigen und die Garantie ungültig machen kann.

• Außerhalb der Reichweite von Kindern aufbewahren.

GARANTIE

Die Garantie für die Stirnlampe beträgt 3 Jahre, für die Batterien 1 Jahr. Die Garantie erstreckt sich nicht auf Zubehör. Die LED-Lichtquelle im Scheinwerfer ist nicht austauschbar. Wenn die LED ausfällt, sollte der gesamte Scheinwerfer ausgetauscht werden. Während der Garantiezeit können eine defekte Stirnlampe und die Akkus umgetauscht oder mit Kaufbeleg und sämtlichem Zubehör retourniert werden.

Folgendes gilt nicht im Rahmen der eingeschränkten Gewährleistung:

- Missbrauch des Produkts und Beschädigung der integralen Komponenten des Produkts;
- Unbefugte Demontage oder das Vorhandensein tiefer mechanischer Schäden am Produkt;
- Schäden durch höhere Gewalt.

UMWELTSCHUTZ



Gemäß den Bestimmungen des WEEE-Gesetzes ist es verboten, Altgeräte, die mit dem Symbol einer durchgekreuzten Mülltonne gekennzeichnet sind, zusammen mit anderen Abfällen zu entsorgen. Der Benutzer, der elektronische und elektrische Geräte abgeben möchte, ist verpflichtet, diese an einer Sammelstelle für Altgeräte abzugeben. Das Gerät

enthält keine gefährlichen Bestandteile, die sich besonders negativ auf die Umwelt und die menschliche Gesundheit auswirken.

Der Hersteller haftet nicht für Schäden, die aus der Nichtbeachtung der obigen Anweisungen resultieren. Der Hersteller behält sich das Recht vor, Aktualisierungen dieses Benutzerhandbuchs vorzunehmen.

HU

ÚJRATÖLTHETŐ LED ZSEBLÁMPA VLF-H056

TECHNIKAI PARAMÉTEREK

1. Kimenet.
2. Futásidő.
3. Távolság.
4. Intenzitás.
5. Korrelált színhőmérséklet.
6. LED típus.
7. Kompatibilis akkumulátor.
8. Töltőcsatlakozó típusa, feszültsége és áramerőssége.
9. Töltési idő.
10. Por- és nedvességvédelmi szint.
11. Útésállóság.
12. Termékméret.
13. A termék súlya (akkumulátor nélkül).
14. Szín: fekete.
15. Optikai rendszer típusa: texturált reflektor
16. Anyagok: poliamid, polikarbonát.

! Megjegyzés: Az üzemidő, a távolság, az intenzitás és a töltési idő eredményei egy Videx 18650 2200 mAh-s raktári akkumulátorral tesztelve. A fent említett paraméterek a környezettől és a ténylegesen használt akkumulátoroktól függően változhatnak.

*A High üzemmód futási ideje a felhalmozott idő, beleértve a csökkentett kimeneti szinteket, ha a túlmelegedés elleni védelem engedélyezett.

JELLEMZŐK

- ➡ Maximális fényerő 1400 lumen erős LED-del
- ➡ Beépített mozgásérzékelő a gyors be- és kikapcsoláshoz
- ➡ Kiegészítő USB kimenet power bank funkcióval.
- ➡ Vízállóság IP65 (minden csapadéktól védve)
- ➡ Első és hátsó piros jelzőlámpa

A DOBOZ TARTALMA

- VLF-H056 fényező;
- Töltő kábel;
- Nylon fejpánt;
- Li-ion újratölthető akkumulátorok Videx 18650 2200 mAh 2db
- Felhasználói kézikönyv.

VILÁGÍTÁSI MÓDOK

High – maximális fényerő

Low – minimális fényerő

Strobe – villogó fény

Red on – állandó piros fény

Red flash – villogó piros fény

MŰKÖDÉSI LEÍRÁS

BE/KI és üzemmódok kiválasztása:

Nyomja meg az  gombot a világítás bekapcsolásához, a módok közötti váltáshoz és a világítás kikapcsolásához.

Nyomja meg és tartsa lenyomva az  gombot 0,5 másodpercig, miközben a lámpa világít, hogy memorizálja az aktuális módot, és kikapcsolja a lámpát. A következő alkalommal a mentett mód kerül alkalmazásra.

Ha több mint 5 másodperc telt el az  gomb utolsó megnyomása óta, a gomb következő megnyomása is lekapcsolja a lámpát és megjegyzi az aktuális üzemmódot.

ÉRZÉKELŐ:

Az indukciós mód aktiválásához nyomja meg a  gombot, amikor a lámpa nem világít. Bekapcsolott indukció mellett a fényező közelében integetve irányíthatja a világítást: 1. intéssel kapcsolja be az alacsony üzemmódot; 2. intéssel a magas üzemmódba váltáshoz; 3. intéssel kapcsolja le a villanyt. A kék jelzőfény jelzi, hogy az indukciós mód

aktiválva van.



Nyomja meg az ÉRZÉKELŐ gombot bekapcsolott világítás mellett, hogy megjegyze az aktuális világítási módot, majd később kapcsolja be/ki az érzékelő segítségével. Nyomja meg újra az érzékelő kikapcsolásához.

HÁTSÓ PIROS FÉNY:

Érintse meg a  gombot bekapcsolott világítás mellett vagy aktivált érzékelővel a hátsó jelzőlámpa be- és kikapcsolásához.

Tartsa lenyomva a  gombot 3 másodpercig a hátsó állandó piros lámpa be-/kikapcsolásához.

ZÁRÁS/FELOLDÁS:

Kikapcsolott világítás mellett nyomja meg és tartsa lenyomva az  és a  gombot 3 másodpercig a fényező lezárásához/kioldásához.

AKKUMULÁTOR ÁLLAPOTJELZÉS

Kikapcsolott világítás mellett nyomja meg és tartsa lenyomva a hátsó gombot 1 másodpercig az akkumulátor állapotának megtekintéséhez. A jelzés 3 másodpercig tart. Az akkumulátor töltöttségi állapota a világítás felkapcsolásakor vagy az érzékelő aktiválásakor is folyamatosan látható.

5 osztás - ≤100% töltöttség;

4 osztás - ≤80% töltöttség;

3 felosztás - ≤60% töltöttség;

2 osztás - ≤40% töltöttség;

1 osztás - ≤20% töltöttség;

1 osztás villog - az akkumulátor lemerült.

TÖLTÉS

Dugja be a töltőkábel USB-A aljzatát az elektromos aljzatba. Kapcsolja ki a lámpát, nyissa ki a védőburkolatot, és csatlakoztassa a töltőkábelt a zseblámpa USB-C bemeneti portjához.

Töltés közben a osztások villognak, jelezve az akkumulátor aktuális töltöttségi szintjét. Teljesen feltöltött állapotban mind az 5 jelzősáv folyamatosan világít.

A teljes feltöltés után húzza ki a töltőkábelt, és zárja le a védőburkolatot, hogy megakadályozza a víz és a por bejutását.

© Az eredeti újratölthető akkumulátorokat feltöltve szállítjuk, és a vásárlás után azonnal használhatók, azonban ajánlatos az akkumulátort az első használat előtt teljesen feltölteni. Az akkumulátort időben fel kell tölteni, mielőtt teljesen lemerül. Hosszú tárolás esetén ajánlatos az akkumulátor töltöttségi szintjét körülbelül fél kapacitáson tartani, hogy meghosszabbíthassuk az élettartamát.

KÜLSŐ ESZKÖZÖK TÖLTÉSE

A hátsó akkumulátorház további USB 2.0 kimeneti porttal rendelkezik, amely lehetővé teszi külső eszközök, például mobiltelefonok, okosórák, táblagépek stb. töltését. Kapcsolja ki a

lámpát, nyissa ki a védőburkolatot, és csatlakoztassa a töltőkábel USB-A aljzatát a zseblámpák kimeneti portjához. Ezután csatlakoztassa a töltőkábelt a külső töltőkészülék bemeneti portjához.

A töltés befejezése után húzza ki a töltőkábelt, és zárja le a védőburkolatot, hogy megakadályozza a víz és a por bejutását.

AKKUMULÁTORCSERE

a) Húzza fel az elemtartó tetején található zárat, és nyissa ki a hátsó fedelet;

c) Helyezze be a kompatibilis elemeket az elemtartó belsején látható ábra szerint;

d) Csukja be a fedelet, amíg kattán, és tesztelje a fényezőt.

KARBANTARTÁSI ÉS BIZTONSÁGI UTASÍTÁSOK

- A hosszú távú tároláshoz ki kell venni az elemeket a fényezőből.
- Az eredeti teljesítmény megőrzése érdekében ajánlott tisztán tartani az akkumulátorház érintkezőit.
- Zárja le a fényezőt, hogy elkerülje a szállítás és tárolás közbeni véletlen bekapcsolást;
- **FIGYELEM.** Kerülje a közvetlen szembe jutást, mert az szemkárosodást okozhat.
- A fényező hosszan tartó használat esetén jelentős mennyiségű hőt halmozhat fel, ami a test felforrósodását okozhatja. Ezért

legyen óvatos, hogy elkerülje az égési sérüléseket.

• Tilos a fényezőt könnyen gyúlékony anyagok kritikus közelébe világítani a tűz elkerülése érdekében.

• Ne használjon a műszaki adatokban meghatározottaktól eltérő elemeket.

• Ne szerelje szét a fényező lezárt testét, mert ez ronthatja a teljesítményt és érvénytelenítheti a garanciát.

• Gyermekek elől elzárva tartandó.

GARANCIA

A fényezőre 3 év a garancia, az akkumulátorokra - 1 év. A garancia nem vonatkozik a tartozékokra. A fényező belsejében lévő LED fényforrás nem cserélhető. Ha a LED meghibásodik, az egész fényezőt ki kell cserélni. A jótállási idő alatt a hibás fényező és az akkumulátorok a vásárlást igazoló igazolással és minden tartozék megmentésével cserélhetők vagy visszaküldhetők.

A következők nem vonatkoznak a korlátozott jótállásra:

- A terméket nem rendeltetésszerűen használja, és károsítja a termék alkatrészeit;
- Jogosulatlan szétszerelés vagy a termék mechanikai sérülése;
- Vis maior miatti kár.

KÖRNYEZETVÉDELEM



Az elektromos és elektronikus berendezések hulladékáról szóló törvény előírásai szerint tilos az áthúzott szemetes jelzéssel ellátott hulladék berendezést más hulladékkal együtt elhelyezni. A felhasználó, aki meg kíván szabadulni az elektronikai és elektromos berendezéstől, köteles azt visszajuttatni a hulladék berendezés gyűjtőhelyére. A berendezésben nincsenek olyan veszélyes alkatrészek, amelyek

különösen negatívan hatnak a környezetre és az emberi egészségre.

A gyártó nem vállal felelősséget a fenti utasítások be nem tartásából eredő károkért. A gyártó fenntartja a jogot a jelen használati útmutató frissítésére.